

دفترچه راهنمای موتورسیکلت  
IRANDOCHARKH VETERANO WY150-67



## توجه:

خریدار محترم لطفاً به منظور بهره مندی از مزایای گارانتی و افزایش طول عمر موتورسیکلت خود حتماً موارد ذیل را رعایت فرمائید:

- ۱- فقط از روغن موتورهای مخصوص موتورسیکلت که توسط شرکت ایران دوچرخ و با نام تجاری IRDOCO OIL در بازار عرضه شده است استفاده نمائید.
  - ۲- ظرف مدت یک هفته پس از خرید موتورسیکلت به منظور سرویس اولیه به مراکز خدمات پس از فروش ما مراجعه نمائید.
- شایان ذکر است در صورت عدم رعایت موارد فوق موتورسیکلت شما شامل گارانتی نخواهد شد.

صفحه	موضوع	صفحه	موضوع
۲۶	۹- کیف ابزار	۴	مقدمه
۲۶	بازدید و تنظیمات دوره ای	۴	تعریف علائم
۲۷	جدول سرویس و تعمیرات دوره ای موتورسیکلت	۵	چند نکته درباره اصول ایمنی و شیوه رانندگی
۲۸	هشدارهای حفظ و نگهداری	۸	مشخصات فنی موتورسیکلت
۲۸	جدول سرویس و تعمیرات دوره ای موتورسیکلت	۹	شناسایی موتورسیکلت
۲۸	۱- بررسی شمع	۹	شماره بدنه
۲۹	۲- بررسی روغن روانکار موتور	۹	شماره موتور
۳۲	۳- بررسی روغن گیربکس	۱۰	آشنایی با برخی قطعات موتورسیکلت
۳۲	۴- بررسی لقی سوپاپها	۱۱	شرح کار کنترل کننده ها
۳۴	۵- بررسی و تمیز کردن فیلتر هوا	۱۱	سوئیچ اصلی
۳۴	۶- بررسی سرعت دور آرام موتور	۱۱	قلوه ای راست
۳۵	۷- کنترل گاز	۱۳	قلوه ای چپ
۳۶	۸- سیستم ترمز	۱۴	کیلومتر شمار
۴۱	۹- بررسی چرخها	۱۶	بررسیهای پیش از راه اندازی
۴۳	۱۰- تایرهای لاستیکی	۱۷	رانندگی صحیح
۴۰	۱۱- تسمه چرخ	۱۷	۱- سوخت
۴۱	۱۲- بررسی باتری	۱۹	۲- روشن کردن موتور
۴۴	۱۳- فیوز	۲۱	۳- راه اندازی موتور و شروع حرکت
۴۴	۱۴- قفل فرمان	۲۲	۴- آب بندی موتور
۴۷	۱۵- تعویض فیوز	۲۳	۵- حفظ و نگهداری موتور
۴۸	۱۶- جک های وسط و بغل	۲۴	۶- استفاده از ترمز
۴۸	۱۷- سیستم تعلیق	۲۴	۷- پارک کردن
۴۹	۱۸- پیچ ها، مهره ها و اتصالات	۲۵	۸- آینه دید عقب

صفحه	موضوع	صفحه	موضوع
۵۹	واحد کنترل کننده الکترونیکی ECU	۴۹	۱۹- تمیز کردن موتورسیکلت
۵۹	۱-دستگاه عیب یاب (دیاگ)	۵۰	۲۰- انبارش
۶۰	نقشه شماتیک سیستم EFI	۵۱	۲۱- بازگرداندن موتور به خدمت
۶۱	نقشه شماتیک مدار برقی	۵۱	۲۲- توجهات ویژه
۶۱	جداول عیب یابی	۵۲	۲۳- رانندگی
۶۴	خدمات پس از فروش	۵۲	سیستم مدیریت موتور EMS
۶۴	۱- گارانتی و خدمات پس از فروش	۵۳	حسگرها
۶۴	۲- موارد تحت پوشش گارانتی	۵۳	۱- حسگر موقعیت دریچه گاز (حسگر TPS)
۶۴	۳- دوره گارانتی	۵۳	۲- حسگر دمای سیلندر
۶۶	فرم نظر سنجی از مشتریان	۵۴	۳- حسگر دمای محیط
۶۶	جدول نظرخواهی از ارائه خدمات نمایندگان پس از فروش	۵۵	۴- حسگر فشار هوای منیفولد (حسگر MAP)
۶۷	سرویس مجانی (دوره گارانتی زیر ۱۰۰۰ کیلومتر)	۵۵	۵- حسگر سرعت یا موقعیت میل لنگ
۶۸	آیین نامه اجرایی قانون حمایت از حقوق مصرف کنندگان خودرو	۵۶	۵- حسگر اکسیژن
۷۹	مشخصات نمایندگان مجاز فروش و خدمات پس از فروش	۵۶	عملگرها
۸۶	گواهی تطابق تولید	۵۶	۱- انژکتور
		۵۷	۲- لوله سوخت فشار قوی
		۵۷	۳- ریل سوخت
		۵۷	۴- پمپ بنزین
		۵۸	۵- کویل
		۵۸	۶- رکتی فایر (شارژر)
		۵۸	۷- دریچه گاز یا دریچه تراشل
		۵۹	۸- اتوماتیک استارت
		۵۹	۹- چراغ چک

## دفترچه راهنمای موتورسیکلت IRANDOCHARKH VETERANO WY150-67

### مقدمه

با تشکر از حسن نظر جنابعالی در انتخاب موتورسیکلت تولیدی این شرکت شایان ذکر است که در کلیه مراحل ساخت، کیفیت و دوام موتورسیکلت مد نظر بوده لیکن این موضوع نباید شما را از انجام حداقل سرویس و نگهداری باز دارد. ضمن توصیه مطالعه و رعایت مطالب مندرج در این دفترچه راهنما یادآوری می نماید که رعایت نحوه تنظیم های لازم و سرویس و نگهداری مناسب باعث طولانی شدن عمر موتورسیکلت شما خواهد شد. لذا پیشنهاد ما را جدی بگیرید.

دقت کنید که شماره های موتور و بدنه با شماره های مندرج در فاکتور و سند آن یکسان باشد. در صورت مشاهده هر گونه مغایرتی مراتب را از طریق نمایندگیهای شرکت ایران دوچرخ پیگیری نمائید.

با آرزوی توفیق و سلامتی برای شما

شرکت ایران دوچرخ

### تعریف علائم

#### ⚠️ خطر:



این علامت نشان دهنده یک خطر بالقوه است که می تواند منجر به یک حادثه و آسیب دیدگی شدید و حتی فوت شود.

#### ⚠️ احتیاط:



این علامت نشان دهنده یک خطر بالقوه است که ممکن است باعث بروز حادثه فیزیکی کوچکی یا آسیب دیدگی وسیله نقلیه شما شود.

#### 📄 توضیحات:



این علامت نشان دهنده مطالبی جهت توضیحات تکمیلی در رابطه با یک موضوع می باشد..

#### 👉 توجه:

یک توجه به شما در رابطه با یک اطلاعات مهم یا دستورالعمل هشدار می دهد.

## دفترچه راهنمای موتورسیکلت

### IRANDOCHARKH VETERANO WY150-67

#### چند نکته درباره اصول ایمنی و شیوه رانندگی با موتورسیکلت:

از آنجائیکه موتورسیکلت در مقایسه با اتومبیل از ایمنی کمتری برخوردار است، لذا توجه کافی به نکات مشروحه زیر و به کار بستن آنها در هنگام رانندگی با موتورسیکلت باعث حفظ سلامتی، اجرای رفت و آمدهای به موقع و لذت در حین رانندگی خواهد شد.

۱. همواره قبل از روشن کردن موتور، موتورسیکلت را بازرسی کنید. اینکار باعث کاهش وقوع حادثه یا خسارت مالی می گردد.
۲. توجه داشته باشید که شخص واجد شرایط برای رانندگی کسی است که دوره و آزمون رانندگی را گذرانده و گواهینامه رانندگی را اخذ کرده باشد و هیچکس بدون داشتن گواهینامه اجازه رانندگی را ندارد. کسانی که رانندگی طولانی می کنند باید به قوانین توجه بیشتری کنند تا صدمه ای نبینند.
۳. بسیاری از حوادث رانندگی متوجه رانندگان بی تجربه می شود. هرگز به راننده ناشی اجازه استفاده از موتورسیکلت خود را ندهید.
۴. بسیاری از تصادفات اتومبیل با موتورسیکلت بخاطر عدم دیده شدن موتورسیکلت سوار از جانب رانندگان اتومبیل می باشد. لذا به منظور اجتناب از چنین حوادثی ضروری است هنگام موتورسیکلت سواری لباسهای روشن و با رنگهای قابل رویت بپوشید. در ضمن در نقطه کور سایر رانندگان موتوری قرار نگیرید.
۵. قبل از شروع رانندگی شرایط جاده را بررسی و از وضعیت ترافیکی آن مطلع شوید.
۶. رانندگی با سرعت بالا دلیل بسیاری از تصادفات می باشد. همیشه در هر جاده ای با سرعت مجاز رانندگی کنید و هرگز در کوچه های باریک سبقت نگیرید و قوانین ترافیکی را رعایت کنید.
۷. قبل از پیچیدن به فرعی و یا تغییر مسیر، حتماً از چراغ راهنما استفاده کنید. از تغییر مسیر ناگهانی به چپ و راست، حرکت های مارپیچی و مانورهای غیر ضروری اجتناب کنید تا باعث سلامتی و آرامش خود و سایرین شوید.
۸. رانندگی با یک دست منجر به بروز حوادث جانی و مالی می گردد. لذا به هنگام رانندگی فرمان را با هر دو دست گرفته و پاهای خود را بر روی جاپایی بگذارید. سرنشین نیز باید راننده موتورسیکلت را با هر دو دست محکم گرفته و هر دو پایش را بر روی جاپایی مخصوص سرنشین بگذارد. (سرنشین می تواند بجای گرفتن راننده از ترکیب یا دستگیره سرنشین نیز استفاده نماید).
۹. هنگام ترمز کردن بطور همزمان از ترمز جلو و عقب استفاده نمائید. در ترمزهای ناگهانی استفاده از یک ترمز باعث سر خوردن و ایجاد حادثه خواهد شد.
۱۰. برای استفاده از ترمز در سطح شیب دار طولانی، ابتدا گاز را تا آخر بسته و سپس با استفاده همزمان از ترمزهای عقب و جلو سرعت موتورسیکلت را کنترل کنید.
۱۱. هنگام رانندگی در سرپائینی ها دقت کنید که استفاده زیاد از ترمزها باعث گرم شدن بیش از حد لنتها شده و بر عملکرد ترمزگیری تاثیر منفی خواهد داشت. حتی ممکن است ترمزها کارایی خود را کاملاً از دست داده و برای شما خطرآفرین باشد. بنابراین در صورتی که احساس کردید ترمزگیری ضعیف است موتورسیکلت را در کنار جاده متوقف کرده و صبر کنید تا لنتها و سیستم ترمز خنک شوند.

## دفترچه راهنمای موتورسیکلت

### IRANDOCHARKH VETERANO WY150-67

۱۲. در روزهای بارانی و یا جاده های خیس و لغزنده از ترمزها کمتر استفاده کنید و با احتیاط و سرعت مطمئنه برانید. زیرا استفاده از ترمز در جاده خیس باعث سُر خوردن موتورسیکلت خواهد شد.
۱۳. برای ایمنی، از رانندگی با موتور سیکلت در هوای برفی و کولاک یا هوای سرد (زیر ۱۲- درجه سانتی گراد) خودداری کنید.
۱۴. هنگام رانندگی بر روی جاده های خاکی و ناهموار با سرعت کم و با احتیاط برانید.
۱۵. همیشه در هنگام پارک کردن موتورسیکلت به افقی بودن سطح پارکینگ دقت کنید تا موتورسیکلت در حالت متعادل و بی خطر پارک شود. همچنین هیچگاه در محل های عبور و مرور، تقاطع ها و مقابل درب پارکینگها، موتورسیکلت خود را پارک نکنید و سعی کنید موتورسیکلت خود را در مکان های پارکینگ خط کشی شده پارک نمایید.
۱۶. ترکبند این موتورسیکلت بیشتر بعنوان دستگیره سرنشین بوده و به جای آن جعبه ای در زیر صندلی موتورسیکلت طراحی شده که جهت حمل بارهای سبک می باشد.
۱۷. استفاده از قسمت جاپایی برای حمل بار به هیچ عنوان توصیه نمی شود. زیرا ممکن است باعث کاهش تعادل شما در رانندگی و بروز خطر شود. (در صورت استفاده آن را بخوبی مهار کرده و در هنگام رانندگی احتیاط کنید).
۱۸. بار آویزان و شل در ثبات و کنترل وسیله نقلیه اثر معکوس دارد. پس گاه به گاه ایمنی بار را در طی مسیر کنترل نمایید.
۱۹. وسایل بزرگ یا سنگین را به دسته های فرمان آویزان نکنید زیرا نتیجه آن عدم ثبات در کنترل موتورسیکلت، کاهش قدرت مانوردهی و چرخش نامناسب فرمان خواهد بود.
۲۰. فشار باد لاستیکها نیز بستگی به وزن راکب و سرنشین و بار روی موتورسیکلت دارد. لذا پیوسته باد لاستیکها را کنترل کنید.
۲۱. انجین و اکزوز یکی از داغ ترین نقاط موتورسیکلت می باشند که حتی پس از خاموش کردن موتور تا مدتی داغ می مانند. لذا قبل از خنک شدن کامل موتورسیکلت به آنها دست نزنید.
۲۲. کلاه کاسکت، عینک مخصوص، دستکش، لباسهای مخصوص و کفش مناسب از مهمترین وسایل ایمنی بوده که استفاده از آنها برای محافظت موتورسیکلت سوار در هنگام رانندگی و برای اجتناب از حوادث پیشنهاد می شود.

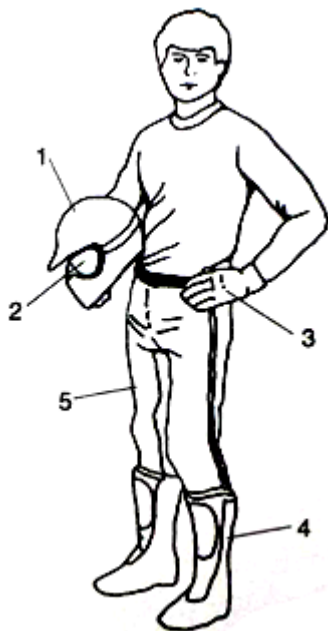

- کلاه ایمنی: کلاه ایمنی یا کلاه کاسکت مهمترین پوشش محافظتی شما هنگام رانندگی است. یک کلاه استاندارد می تواند شما را در برابر حوادث شدید و ضربات وارده به سر محافظت کند.
- عینک محافظ: هرگز عینک آفتابی را به عنوان یک محافظت کننده چشم محسوب نکنید. عینک مخصوص موتورسواری یا کلاه ایمنی دارای صفحه محافظ چشم و صورت بهترین پیشنهاد ما برای محافظت از چشمهای شماست. آنها باید تمیز نگه داشته شده و در مقابل ضربه و خرد شدن مقاوم باشند.
- دستکش: دستکش مخصوص موتورسواری با پدهای ضربه گیر در انگشتان، بهترین چیز برای راحتی و محافظت دستهای شما از آسیبهای احتمالی است.

## دفترچه راهنمای موتورسیکلت

### IRANDOCHARKH VETERANO WY150-67

- پوتین ساق بلند: بهترین پوشش برای پا یک جفت پوتین چرمی محکم پاشنه دار شبیه پوتینهای موتورسواری است.
- لباس: همیشه لباسهای آستین دار و شلوار بلند بپوشید تا دستها و پاهای شما را محافظت کند. شلوارهای موتورسواری با پدهای ضربه گیر در زانوها و پیراهن کشباف با پدهای ضربه گیر محافظ در آرنج بهترین پوشش محافظتی برای شما هستند.
- ۲۳. راکب باید پوتین بلند یا لباس های بلند بپوشد تا بر اثر حرارت بالای آگزوز پایش صدمه نبیند. لوله آگزوز در زمان روشن بودن موتورسیکلت و مدتی پس از خاموش شدن آن داغ می ماند. پس مراقب باشید که در این مدت با آن تماس نداشته باشید.
- ۲۴. لباس های گشاد برای راننده و راکب مناسب نیست. زیرا در هنگام استفاده از اهرمهای کنترلی موتورسیکلت، مزاحمت ایجاد می کند و حتی امکان دارد لباسهای گشاد به هندل یا جاپایی یا چرخ گیر کند و منجر به جراحات شدید گردد.

### ⚠️ اخطار

- هر تغییر غیر مجازی که در موتورسیکلت ایجاد گردد یا جایگزین کردن قطعه ای که مورد تایید شرکت ایران دوچرخ نمی باشد ممنوع است و ایمنی رانندگی را به خطر می اندازد و راننده باید دقت کند که هرگونه تنظیم در موتورسیکلت توسط نمایندگی های مجاز ایران دوچرخ انجام شود و شرکت ایران دوچرخ هیچگونه مسئولیتی در قبال موتورسیکلهایی که موارد فوق الذکر را رعایت نکنند نمی پذیرد.
- در طراحی این موتور سیکلت کلیه شرایط لازم جهت ایجاد تعادل و پایداری وزن موتورسیکلت رعایت و محاسبه شده است و هرگونه توزیع نابجا در ترتیب و قرار گیری بار در قسمتهای مختلف موتورسیکلت اثر منفی بر کیفیت و پایداری و ثبات موتورسیکلت خواهد شد.

### حمل بار:

این موتورسیکلت دارای دو محل برای گذاشتن بار و اقلام سبک است که یکی از آنها در جلوی راننده (برای اشیا کوچک) و دیگری در زیر زین و بصورت پنهان (برای اشیا بزرگتر و سبک) است. همچنین حداکثر بار مجاز قابل حملی که برای این موتورسیکلت در نظر گرفته شده است طبق جدول زیر می باشد.

ترکبند (در صورت داشتن آن)	۵ کیلوگرم
جعبه بار زیر زین	۵ کیلوگرم

### توجه:

- حداکثر بارگذاری در این موتورسیکلت ۱۵۰ کیلوگرم است که شامل وزن راننده، مسافر و کالا می شود.
- اگر موتور سیکلت بیش از حد بارگیری شود، بر پایداری و عملکرد آن تأثیر می گذارد.
- تمام کالاهای مورد نیاز برای حمل با موتورسیکلت باید بخوبی مهار شوند.

## دفترچه راهنمای موتورسیکلت

### IRANDOCHARKH VETERANO WY150-67

#### مشخصات فنی موتورسیکلت

57.4x57.8 mm	قطر × کورس پیستون	1913 mm	طول
9.2:1	نسبت تراکم	690 mm	عرض
6.91Kw / 7500 rpm	حداکثر توان	1120 mm	ارتفاع
10.1 N.m / 6000 rpm	حداکثر گشتاور	1320 mm	فاصله بین چرخها
≤2.8 L/100 Km	مصرف سوخت	125 mm	فاصله تا زمین
1700±150r/min	دور آرام	102 Kg	وزن خشک
149 mL	حجم سیلندر	150 Kg	حداکثر مقدار بار گذاری
6.89~22.39	نسبت دور	48°	زاویه چرخش فرمان
TORCH A7TC	نوع شمع	120/70-12 (225 KPa) تیوبلس	ابعاد تایر چرخ جلو
0.6-0.7 mm	فاصله دهانه شمع	120/70-12 (225KPa)	ابعاد تایر چرخ عقب
سوپاپ هوا: 0.03-0.05 mm	فاصله لقی سوپاپها	جلو ≤37.3 m (60 Km/h)	مسافت توقف در ترمز گیری
سوپاپ دود: 0.03~0.05 mm		عقب ≤54 m (60 Km/h)	
بنزین با اکتان بیش از ۹۲	سوخت	≥90 Km/h	حداکثر سرعت
10 A/15 A	فیوز	≤16°	شیب پیمایی
12 V, 6.5 Ah 12V, 7 Ah	باتری	4.5 L	ظرفیت مخزن سوخت
12V-35W/35W	لامپ چراغ جلو	CVT	سیستم انتقال قدرت
12V- 5W/21W	لامپ چراغ خطر عقب/ ترمز عقب	گریز از مرکز اتوماتیک	سیستم کلاچ
12V- 10W	لامپ چراغ موقعیت جلو	ریزشی-پاششی	سیستم روغنکاری
LEDx4	لامپ چراغ راهنما	SAE 10W/40-SG	نوع روغن موتور
12V- 1.7Wx2	لامپ چراغ نمایشگر راهنما	0.9 L	ظرفیت روغن موتور
12V-3Wx2	لامپ چراغ کیلومتر	SAE 80W/90 +	نوع روغن گیربکس
12V- 1.7W	لامپ چراغ نور بالا	0.12 L	ظرفیت روغن گیربکس



دفترچه راهنمای موتورسیکلت  
IRANDOCHARKH VETERANO WY150-67

شناسایی موتورسیکلت

شماره بدنه:

\*NBDTYSCEMHUF00001\* این شماره بر روی بدنه (شاسی) حک شده و شامل قسمت های زیر می باشد. که عبارتند از:

\*NBD RWEGBP LUK00001\*  
 WMI کد بین المللی کد بین المللی موتورسیکلت VDS ویژگیهای کلی موتورسیکلت VIS سریال توالی تولید+ ویژگیهای اختصاصی



IRANDOCHARKH VETERANO WY150-67



شماره موتور:

این اطلاعات بر روی پوسته سمت راست انجین حک شده که چهار رقم اول نشانگر حجم واقعی سیلندر + کد شناسایی بین المللی شرکت + شماره سریال شش رقمی است. شماره سریال می تواند در یک ردیف و یا دو ردیف حک شود.

مدل انجین و شماره سریال آن:



0149  
حجم سیلندر واقعی

NBD  
کد بین المللی WMI

\*000002\*  
سریال توالی تولید

## دفترچه راهنمای موتورسیکلت IRANDOCHARKH VETERANO WY150-67

### آشنایی با برخی قطعات موتورسیکلت:

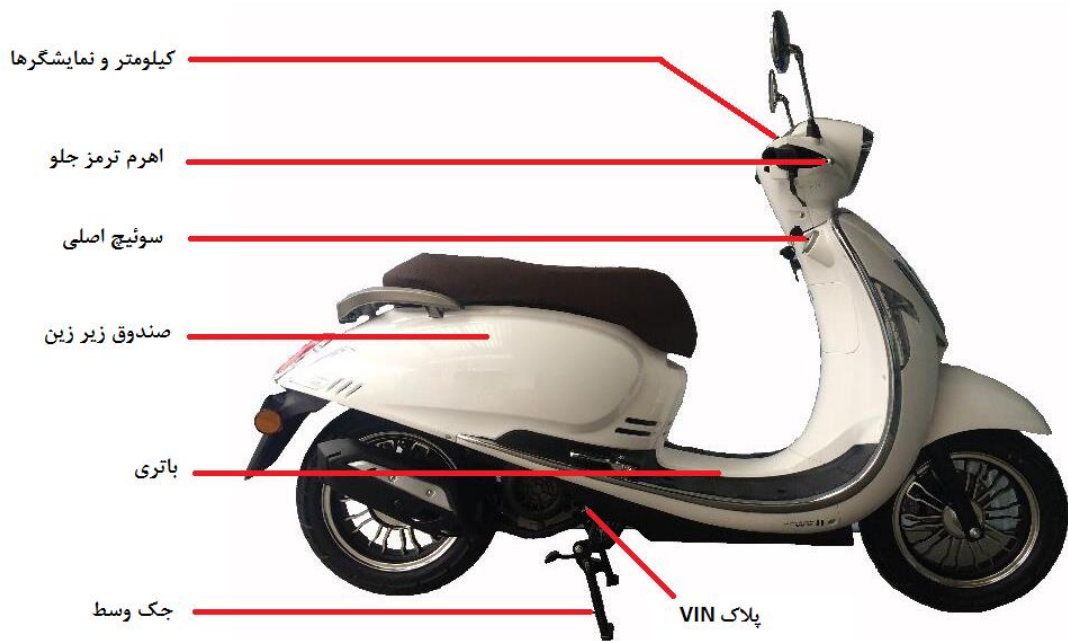



## دفترچه راهنمای موتورسیکلت IRANDOCHARKH VETERANO WY150-67

### شرح کار کنترل کننده ها

سوئیچ اصلی: سوئیچ اصلی برای استارت کردن یا خاموش کردن موتور بکار می رود.



	عملکرد	حالت	
		وقتی سوئیچ در این وضعیت قرار گیرد می توان موتور را استارت زده و روشن کرد. در این حالت کلید را نمی توان بیرون آورد.	ON 
	وقتی سوئیچ در این وضعیت قرار گیرد موتور متوقف شده و خاموش می شود. در این حالت کلید را می توان بیرون آورد.	OFF 	۲
	وقتی سوئیچ در وضعیت قفل قرار گیرد فرمان را نمی توان حرکت داد و موتور قابل روشن شدن نیست و چراغها خاموش هستند. در این حالت کلید را می توان بیرون آورد.	LOCK 	۳
	با فشار این دکمه درپوش روی سوئیچ بسته می شود و امکان قرار دادن کلید در محل مربوطه جهت روشن کردن موتور یا باز کردن قفل فرمان نیست.	SHUT	۴
	از آن برای باز کردن درپوش روی سوئیچ استفاده می شود. هنگام باز کردن به جهت آن که در جهت عقربه های ساعت است دقت شود.	OPEN	۵

#### ⚠ احتیاط

- هنگام راندن موقعیت کلید را تغییر ندهید. اگر کلید در حین راندن در موقعیت  باشد، تمام سیستم های الکتریکی از کار می افتند. پس در حین راندن سوئیچ اصلی را حتی بصورت اتفاقی تغییر ندهید. ضروری است که موتور سوار موتور سیکلت را قبل از بیرون آوردن کلید متوقف کند.
- زمانیکه کلید را در موقعیت  قرار دهید ولی موتور استارت نخورد، باتری شارژ از دست خواهد داد .
- کلید را به همراه سایر کلیدهای فلزی تیز یا جای سوئیچی های فلزی نگهداری نکنید. چرا که احتمال دارد دندانه های کلید را خراش دهند یا منجر به خسارات دیگری شوند (پیشنهاد می شود از جاکلیدی های پارچه ای یا چرمی استفاده شود)

#### قلوه ای راست:

#### ۱- کلید قرمز رنگ

بر روی این قلوه ای یک کلید قرمز رنگ است که دارای دو وضعیت  و  می باشد. عملکرد این کلید در حالت های مختلف

بشرح زیر هستند:

## دفترچه راهنمای موتورسیکلت IRANDOCHARKH VETERANO WY150-67



### کلید روشنایی







چراغ جلو، چراغهای موقعیت، چراغ خطر عقب و چراغهای صفحه کیلومترشمار کار کرده و با فعال کردن سوئیچ اصلی این چراغ ها روشن می شوند. در این وضعیت می توان موتور را استارت زده و روشن کرد.

### کلید خاموش کردن اضطراری

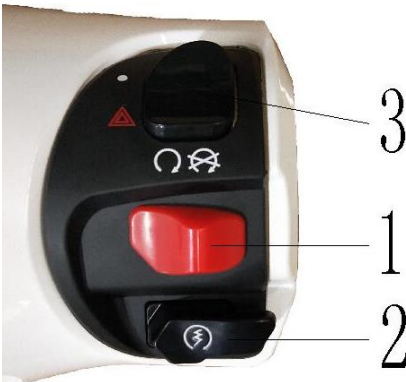
چراغ جلو، چراغهای موقعیت، چراغ خطر عقب و چراغهای صفحه کیلومترشمار کار کرده و با فعال کردن سوئیچ اصلی این چراغ ها روشن می شوند. در این وضعیت می توان موتور را استارت زده ولی روشن نمی شود. از این کلید برای خاموش کردن دستی موتورسیکلت در شرایط اضطراری استفاده می شود. یعنی اگر موتورسیکلت روشن باشد، در صورت فعال کردن این حالت موتور خاموش می شود.

### ⚠ احتیاط

- از دکمه خاموش کردن اضطراری فقط در شرایط اضطراری استفاده کنید.
- در حین رانندگی تغییر سوئیچ از  به  خطرناک است و به موتور صدمه می زند.

	حالت کلید		
		آیکون	
	در این وضعیت موتور استارت خورده و روشن می شود.		۱
	در این وضعیت موتور استارت خورده ولی روشن نمی شود.		
	وقتی کلید قرمز رنگ در وضعیت  است با فشار کلید استارت الکتریکی به سمت داخل و نگه داشتن آن برای چند ثانیه، موتور روشن می شود.		۲
	علامت چراغ فلاشر راهنما است و در این وضعیت چراغهای راهنمای جلو و عقب هر دو بصورت همزمان فعال خواهند شد.		۳
	در صورت فعال بودن کلید فلاشر با قرار دادن کلید در این وضعیت چراغهای راهنما خاموش شده و از وضعیت فلاشر خارج می شوند.		

## دفترچه راهنمای موتورسیکلت

### IRANDOCHARKH VETERANO WY150-67

#### ۲- کلید استارت الکتریکی

وقتی سوئیچ اصلی روشن و در وضعیت ON است، عملکرد این کلید بشرح فوق می باشد.







**توجه:** این موتورسیکلت فاقد کلاچ می باشد. بنابراین هنگام روشن کردن باید حداقل یکی از اهرمهای ترمز چپ یا راست فعال شوند تا موتور استارت خورده و روشن شود.

#### ۳- کلید فلاشر راهنما

وقتی سوئیچ اصلی روشن و در وضعیت ON است، عملکرد این کلید بشرح فوق می باشد.

#### قلوه ای چپ:

سوئیچ اصلی را روشن و در وضعیت ON قرار دهید.

	حالت کلید		
	<p>با فشار کلید به سمت جلو، چراغ جلو با نور بالا فعال می شود. در این حالت نور چراغ محدوده بیشتری را با وضوح کمتر روشن می کند.</p>		۱
<p>با فشار کلید به سمت عقب چراغ جلو با نور پایین فعال می شود. در این حالت نور چراغ محدوده کمتری را با وضوح بیشتری روشن می کند.</p>			
	<p>با حرکت کلید به سمت راست چراغ راهنمای راست برای گردش به راست روشن می شود.</p>		۲
	<p>با حرکت کلید به سمت چپ چراغ راهنمای راست برای گردش به چپ روشن می شود.</p>		
	<p>از آن برای هشدار به عابرین و سایر وسائط نقلیه استفاده می شود. با فشار دکمه به سمت داخل، بوق به صدا در می آید.</p>		۳

#### توضیحات:



بر روی کلید راهنما یک شاستی فشاری وجود دارد که با فشردن آن به داخل کلید راهنما در وسط قرار گرفته و عملکرد چراغ

راهنما (چپ یا راست) متوقف می شود.

وقتی گردش به اتمام رسید راهنما به طور اتوماتیک به جای قبلی خود برنمی گردد. لطفاً به صورت دستی آن را به جای خود

برگردانید.

#### ⚠ احتیاط

- استفاده صحیح از چراغهای راهنما نه تنها باعث ایمنی شما و سایرین خواهد شد، بلکه در جلوگیری از ایجاد ترافیک موثر است.

## دفترچه راهنمای موتورسیکلت IRANDOCHARKH VETERANO WY150-67

### کیلومتر شمار:

نشانه‌های موجود در کیلومتر شمار و چگونگی کارکرد آنها بشرح زیر می باشند.

- ۱- نمایشگر چراغ نور بالا (آبی رنگ): زمانی که چراغ نور بالا را بکار ببرید، این چراغ روشن می شود.
- ۲- نمایشگر چراغ چک: این چراغ زمانی که در سیستم انژکتوری خطایی بوجود آید روشن می شود.
- ۳- نمایشگر چراغ راهنمای چپ: زمانی که سوئیچ راهنما را به چپ حرکت می دهیم، این چراغ (سبز رنگ) روشن می شود.
- ۴- نمایشگر شارژ باتری: وضعیت شارژ باتری را نمایش می دهد. تقسیم بندی این نمایشگر به صورت ۸ خانه است و با ضعیف شدن باتری چراغها یکی یکی خاموش خواهند شد.
- ۵- مسافت سنج: مقدار مسافت پیمایش شده کل (ODO) را نشان می دهد. محدوده نمایش صفر تا ۹۹۹۹۹٫۹ کیلومتر برای پیمایش کل است.



- ۶- دور سنج: سرعت موتور (دوران میل لنگ) را بر حسب دور بر دقیقه نشان می دهد. محدوده نمایش ۱۲۰۰۰ دور بر دقیقه می باشد.
- ۷- نمایشگر چراغ راهنمای راست: زمانی که سوئیچ راهنما را به راست حرکت می دهیم، این چراغ (سبز رنگ) روشن می شود.
- ۸- ساعت: زمان را بر اساس سیستم ۲۴ ساعته و به صورت 00:01 تا 23:59 نمایش می دهد.



۹- **نمایشگر سوخت:** مقدار سوخت موجود در داخل مخزن سوخت را نمایش می دهد. تقسیم بندی این نمایشگر به صورت ۸ خانه است و با مصرف سوخت چراغها یکی یکی خاموش خواهند شد. زمانی که تمام خانه ها پر است و شاخص جلوی حرف F قرار دارد یعنی ۳,۵ لیتر بنزین در باک بنزین موجود است. زمانی که شاخص در منطقه قرمز است یعنی بنزین در کمترین مقدار خود و برابر یک لیتر است و باید در اسرع وقت اقدام به سوخت گیری کنید.

۱۰- **سرعت سنج:** نشان دهنده مقدار سرعت حرکت موتورسیکلت می باشد. محدوده نمایش صفر تا ۱۹۹ کیلومتر بر ساعت است.

#### مُد های تنظیم در کیلومتر شمار:

برای تغییر مُد و تنظیم برخی اطلاعات نمایش داده شده روی صفحه کیلومتر شمار یک دکمه در زیر فرمان در قسمت نشان داده شده در تصویر تعبیه شده که نحوه کار با آن بشرح زیر می باشد.



**تنظیم ساعت:** برای تنظیم ابتدا سوئیچ اصلی را در وضعیت OPEN قرار داده و سپس دکمه نشان داده شده در تصویر را فشار و به مدت طولانی نگه دارید تا نمایشگر ساعت به حالت چشمک زن درآید. انگشت خود را از روی دکمه برداشته و با هر بار فشار بر روی دکمه، ساعت را تنظیم کنید.

**تنظیم دقیقه:** برای تنظیم دقیقه کافی است زمانیکه ساعت هنوز در وضعیت

چشمک زن است انگشت خود را دوباره فشار دهید تا به وضعیت دقیقه سوئیچ کند. سپس با هر بار فشار بر روی دکمه دقیقه را تنظیم کنید.

**تنظیم ODO و TRIP:** وقتی سوئیچ اصلی باز است و صفحه نمایشگر دیجیتالی کیلومتر شمار روشن است دکمه تنظیم را برای مدت کوتاهی فشار دهید تا به وضعیت TRIP سوئیچ کند. اگر در این وضعیت آن را به مدت طولانی نگه دارید TRIP صفر خواهد شد و شما می توانید مسافت را در یک مسیر خاص اندازه گیری نمایید. تغییر وضعیت از حالت TRIP به ODO به روشی مشابه است.

**تغییر متریک به اینچ:** وقتی سوئیچ اصلی باز است و صفحه نمایشگر دیجیتالی کیلومتر شمار روشن است دکمه تنظیم را به مدت طولانی فشار دهید تا در وضعیت متریک به اینچ حالت چشمک زن درآید. انگشت خود را برداشته و دوباره به مدت کوتاهی فشار دهید تا نماد اندازه گیری به دلخواه شما روی یکی از سیستمهای متریک یا اینچی متوقف شود.

## بررسیهای پیش از راه اندازی:

به منظور اطمینان از ایمنی و جلوگیری از سوانح، وسایل نقلیه باید به موقع بررسی و تعمیر شوند. لطفاً با بازدید موتورسیکلت خود مطمئن شوید که قبل از سوار شدن کاملاً آماده است. در صورتی که از مهارت کافی برای انجام این کار برخوردار نیستید به نمایندگیهای مجاز شرکت ایران دوچرخ مراجعه کنید.

**۱. بررسی سطح روغن موتور:** سطح روغن موتور و نشتی احتمالی آن را بررسی کنید. ناکافی بودن روغن موتور موجب فرسایش

قطعات و خرابی زود هنگام موتور می شود. اگر سطح روغن زیر پایین ترین سطح تعریف شده است لطفاً روغن موتور را دوباره پر کنید. (لطفاً توجه کنید که هنگام بررسی، موتور باید در حالت افقی باشد)

**۲. بررسی سطح سوخت:** قبل از شروع رانندگی لطفاً بررسی کنید که مقدار سوخت به اندازه کافی است و مانعی برای جریان عادی آن وجود ندارد. مقدار سوخت داخل باک بنزین نباید کمتر از یک لیتر باشد. پس از بررسی، درب باک بنزین باید کاملاً محکم بسته شود.

**۳. بررسی تسمه:** انتقال قدرت در این موتورسیکلت به چرخ عقب به کمک تسمه انجام می گیرد که بوسیله کاور انجین پوشانده شده و قابل رویت برای کنترل قبل از رانندگی نیست. اما باید طبق توضیحات ارائه شده در قسمت سرویسهای دوره ای و پیشگیرانه که در آن زمان مناسب برای بررسی و تعویض این قطعه مشخص شده است بازدیدهای لازم به انجام رسند.

**۴. بررسی تایر لاستیکی:** لاستیک چرخ را بررسی کنید تا بینید لاستیک دچار فرسایش نشده باشد، لاستیک با خراشیدگی یا شیارهای غیرعادی باید تعویض شود. عمق آج لاستیک باید الزامات قانونی را تامین کنند. در صورتی که حداقل عمق آج تایر به ۰.۸ میلیمتر رسید باید تایر لاستیکی را تعویض کنید. علاوه بر این بررسی فشار باد لاستیک بسیار حیاتی است. هر دو فاکتور اشاره شده عوامل کلیدی برای عملکرد و ایمنی موتورسیکلت هستند.

**۵. بررسی سیستم ترمز:** برای اینکه ترمزها بطور عادی کار کنند ضروری است مقدار روغن ترمز و وضعیت لنتهای ترمز بررسی شوند. روغن ترمز باید قبل از استارت زدن موتور بررسی شود.

اگر سطح روغن ترمز پایین تر از خط مینیموم (حداقل) باشد دلیل آن ممکن است نشتی روغن یا فرسودگی کفشکهای ترمز باشد. برای اجتناب از نقص کلی سیستم ترمز لطفاً به نمایندگیهای خدمات پس از فروش شرکت ایران دوچرخ مراجعه کنید تا بررسی ها و توصیه های حرفه ای ارائه شود ما همچنین به شما کمک می کنیم تا شیلنگ بنزین، دیسک ترمز و لنتهای ترمز را بررسی کنید. همچنین خلاصی اهرم های ترمز جلو و عقب نیز باید بررسی شوند.

**۶. بررسی باتری:** درستی و قابل اعتماد بودن اتصالات باتری را بازرسی کنید. برای باتریهای سرب اسید آب بندی نشده باید سطح الکترولیت را بررسی کنید.

**۷. بررسی کابلها:** با توجه به اینکه کابلها در این موتورسیکلت به وسیله کاورها پوشانده شده اند امکان مشاهده و بررسی آنها نیست. فقط باید قبل از رانندگی حرکت روان اهرمهای ترمز جلو و عقب و برگشت پذیری آنها بررسی شوند.

**۸. بررسی سیستم گاز:** دسته گاز را بچرخانید و بررسی کنید خلاصی کافی در سیم گاز وجود داشته باشد و فرآیند گاز خوردن موتورسیکلت به نرمی انجام شود و با رها کردن دسته گاز به موقعیت اولیه خود باز گردد.



## دفترچه راهنمای موتورسیکلت

### IRANDOCHARKH VETERANO WY150-67

۹. **بررسی عملکرد کلاچ:** بدلیل بهره مندی این موتورسیکلت از سیستم CVT این موتورسیکلت فاقد کلاچ می باشد و نیازی به بررسی پیش از رانندگی ندارد.

۱۰. **بررسی چراغ ها و بوق:** لطفاً با دقت بررسی کنید که چراغهای موتورسیکلت شما و بوق آن در شرایط عادی باشند و به خوبی کار کنند.

۱۱. **بررسی سایر اجزاء الکتریکی:** قبل از راه اندازی مطمئن شوید اجزاء الکتریکی موتورسیکلت شما کارکرد عادی دارند و به خوبی متصل شده اند.

۱۲. **بررسی اتصالات پیچی:** تمام اتصالات پیچ و مهره ای باید بدرستی مونتاژ شده و از محکم بودن آنها اطمینان حاصل شود.

۱۳. **بررسی دید آینه عقب:** روی وسیله نقلیه بنشینید و بدن خود را به صورت عمود نگهدارید و ببینید آیا در صورت نگاه به آینه دید کافی از فضای پشت سر خود دارید یا نه. در صورت لزوم تنظیم کنید.

۱۴. **بررسی فرمان:** روی زین نشسته و دستها را روی فرمان قرار دهید و چرخش روان فرمان به چپ و راست را بررسی کنید.

### ⚠ احتیاط

هنگام بررسی موتورسیکلت لطفاً مطمئن شوید که دستورالعملها و قوانین ایمنی زیر را به درستی رعایت می کنید.

- دود خروجی از اگزوز دارای گازهای سمی مانند منوکسید کربن است. پس مطمئن شوید بررسی با موتور روشن را در محیطهای دارای تهویه انجام می دهید.
- بررسی باید در زمین سخت و مسطح و با شرایط پایدار انجام شود.
- وقتی موتور را تازه خاموش کرده اید مراقب اجزای داغ آن باشید. موتور و انباره اگزوز محلهایی هستند که بیشترین گرما را داشته و دیرتر از قسمتهای دیگر خنک می شوند.
- قبل از بررسی یا هر گونه اصلاح کاری یا تنظیم، موتور باید خاموش و کلید آن بیرون آورده شود.
- اگر بعد از تنظیم مشکل همچنان وجود داشت لطفاً بلافاصله با نمایندگی های مجاز خدمات پس از فروش شرکت ایران دوچرخ و تعمیرگاه های طرف قرارداد آن تماس بگیرید.

## رانندگی صحیح

### ۱- سوخت

ظرفیت باک بنزین این موتورسیکلت ۴٫۵ لیتر است. برای سوخت گیری موتورسیکلت ابتدا آن را بر روی جک وسط قرار داده و قفل زین را باز کنید. زین این موتورسیکلت از قسمت جلو بصورت لولایی بوده و پس از آزاد شدن قفل با جابجایی انتهای زین به سمت بالا باز می شود.

## دفترچه راهنمای موتورسیکلت IRANDOCHARKH VETERANO WY150-67



برای باز کردن درب باک بنزین، کافی است آن را طبق تصویر نشان داده شده در بالا در جهت خلاف عقربه های ساعت بچرخانید. (بستن درب باک بنزین عکس باز کردن آن می باشد).  
از بنزین بدون سرب با شماره اکتان ۹۲ (RON 92) یا بالاتر استفاده کنید. استفاده از بنزینهای با کیفیت پایین تر باعث کاهش عمر موتور خواهند شد.

### ⚠ احتیاط

- هنگام سوخت گیری مطمئن شوید موتور خاموش است.
- سوخت گیری باید به دور از آتش و امثال آن انجام شود.
- اگر بنزین را بیشتر از خط مشخص شده پر کنید سوخت سرریز می شود.

### بررسی سطح سوخت

قبل از اینکه شروع به راندن موتورسیکلت کنید مطمئن شوید بنزین داخل باک برای استفاده شما کافی است. برای این کار می توانید با استفاده از کلید، درب باک بنزین را بردارید تا سطح سوخت را بررسی کنید.  
روش دیگر مشاهده مقدار سوخت در صفحه نمایشگر کیلومترشمار است. برای اینکار سوئیچ را تا قبل از اینکه موتور استارت بخورد بچرخانید. در شرایط معمولی پمپ سوخت بین 3 تا 6 ثانیه طول می کشد تا فعال شود و چراغ چک در صورت بروز مشکل بعد از ۱ الی ۳ ثانیه روشن می شود.

**توجه:** اگر نمی توانید از مدخل ورودی باک بنزین، سطح آن را مشاهده کنید توصیه می شود که در اولین فرصت دوباره سوختگیری نمایید. زیرا زمانی که سطح سوخت قابل مشاهده از مدخل ورودی باک نیست، سطح آن زیر ۱ لیتر است.

### ⚠ احتیاط

- باک بنزین این موتورسیکلت مجهز به یک پمپ بنزین برقی است و هیچ وقت نباید بدون بنزین باشد. در غیر اینصورت آسیب خواهد دید.
- بدلیل عدم استفاده از شیر بنزین چیزی به عنوان ذخیره احتیاطی برای مخزن سوخت آن وجود ندارد. بنابراین در صورت روشن شدن چراغ سوخت و یا قابل مشاهده نبودن سوخت از مدخل ورودی باک بنزین، بلافاصله سوخت گیری نمایید.

## دفترچه راهنمای موتورسیکلت IRANDOCHARKH VETERANO WY150-67

### ⚠️ اخطار

- بنزین کاملاً قابل اشتعال و تحت شرایط خاص قابل انفجار است. همیشه در محلی که هوا جریان دارد و در حالت موتور خاموش سوخت گیری نمایید و از استعمال دخانیات بپرهیزید.
- اجازه ندهید جرقه و یا شعله ای در محل سوخت گیری ایجاد شود.
- باک بنزین را بیش از حد پر نکنید. بعد از سوخت گیری مطمئن شوید درب باک محکم بسته شده است.
- مراقب باشید که بنزین سرریز نشود، زیرا بنزین سرریز شده ممکن است مشتعل شود. اگر بنزین سرریز شد، قبل از استارت محل مورد نظر را کاملاً خشک کنید.
- از تماس بنزین با پوست و استنشاق بخار حاصله جلوگیری نمایید.
- بنزین را از دسترس کودکان دور نگه دارید.
- در هنگام پر کردن باک، در زیر باران و یا در محل طوفانی و غبار آلود قرار نگیرید. در غیر این صورت آب و ذرات نامناسب وارد باک بنزین خواهد شد.

### ۲- روشن کردن موتور

پس از اطمینان از وجود سوخت در داخل باک بنزین، برخی اقدامات لازم که پیش از روشن کردن موتورسیکلت باید به آنها توجه نمود عبارتند از:

۱. سوئیچ خاموش کردن اضطراری روی حالت (M) باشد.
۲. سوئیچ اصلی روی حالت OPEN قرار گیرد.
۳. به دلیل مجهز بودن موتورسیکلت به سنسور جک، جک بغل موتورسیکلت پائین نباشد.

### روشن کردن موتور:

این موتورسیکلت مجهز به دو سیستم روشن کننده پدال هندلی و استارت الکتریکی است.

### پدال هندل:

وقتی پدال هندل را بکار می برید، کمی روی آن مکث کنید تا چرخنده ها کاملاً درگیر شوند. سپس با آوردن فشار ضربه ای پا بر روی اهرم هندل و هدایت پر قدرت آن به سمت پائین به نرمی هندل بزنید تا موتور استارت بخورد و روشن شود. پس از روشن شدن موتور، پا را از روی پدال برداشته تا هندل سر جای خودش برگردد. سپس اهرم هندل را به سمت بدنه برگردانید. در این روش نیازی به فعال کردن اهرم ترمز برای روشن کردن موتور نیست.

## دفترچه راهنمای موتورسیکلت IRANDOCHARKH VETERANO WY150-67



### استارت الکتریکی:

ابتدا یکی از اهرمهای ترمز چپ یا راست را فعال کرده و سپس بوسیله دکمه استارت الکتریکی موتور را استارت کنید. پس از روشن شدن موتور فشار دست خود را از روی اهرم ترمز به آرامی بردارید تا موتور در دور آرام کار کند.

**توجه:** تا زمانی که گاز ندهید موتورسیکلت حرکت نخواهد کرد و موتور در دور آرام یا اصطلاحاً وضعیت خلاص خواهد بود.

توصیه می شود زمانی که دکمه استارت را فشار می دهید با شنیدن صدای روشن شدن موتور، انگشت خود را از روی دکمه استارت بردارید. زمان استارت زدن نباید بیش از ۵ ثانیه طول بکشد. اگر موتور روشن نشد دکمه استارت را بعد از ۵ ثانیه رها و ۳۰ ثانیه صبر کنید و سپس دوباره استارت کنید. قبل از این کار به آرامی دسته گاز را حدود یک هشتم دور بچرخانید تا هوای ورودی را افزایش دهید و موتور را دوباره استارت کنید. (هرگز بیشتر از یک چهارم دور بچرخانید)

ممکن است در ماههای سرد موتور شما پس از روشن شدن، ثبات لازم را در دور آرام نداشته و مجدداً خاموش شود. در این مواقع توصیه می شود موتور را تا ۱۰ ثانیه در دور موتور بالا روشن نگه دارید تا موتور کمی گرم شود سپس بعد از حداکثر ۳ دقیقه روشن بودن در حالت درجا اقدام به حرکت کنید.

### ⚠ احتیاط

- موتور را فقط زمانی می توان استارت کرد که اهرم ترمز فعال شده باشد. در غیر این صورت موتور استارت خورده ولی روشن نمی شود.
- روشن بودن موتورسیکلت به مدت طولانی و در حالت خلاص (مخصوصاً با دور موتور بالا) می تواند به موتور آسیب رسانده و زیان بار باشد.
- برای محافظت از باتری و افزایش طول عمر آن باید زمان استارت زدن تا حد امکان کوتاه باشد.
- هرگز با یک موتور سرد گاز را بطور کامل باز نکنید.

## دفترچه راهنمای موتورسیکلت

### IRANDOCHARKH VETERANO WY150-67

- لطفاً وقتی موتور سرد است به آن زیاد فشار وارد نکنید. زیرا حداقل یک تا سه دقیقه زمان لازم است تا مطمئن شویم که روغنکاری اجزاء موتور به خوبی انجام گرفته و در کل سیستم جریان دارد. (دور موتور هنگام پیش گرم کردن نباید بیشتر از ۴۰۰۰ دور در دقیقه باشد)
- اگر استارت نخوردن موتور بدلیل ضعیف بودن باتری (پایین تر از ۱۰.۵ ولت) باشد، در صورتی که مشکلی در سیستم شارژ باتری وجود نداشته باشد تنها نیاز دارید چند کیلومتری با آن برانید تا باتری مجدداً شارژ شود.
- این موتورسیکلت مجهز به سنسور جک بغل بوده و اگر جک بغل پائین باشد، موتور استارت خورده ولی روشن نمی شود.

**اگر استارت خوردن موتور ناموفق بود:** اگر پس از استارت زدن، موتور روشن نشود یا موتور سیکلت حرکت نکند نکات زیر را باید بررسی کنید.

- آیا سوخت در مخزن وجود دارد؟
- آیا موتورسیکلت به درستی مطابق آنچه در این کتابچه راهنما توضیح داده شده بکار گیری شده است؟
- آیا فیوز سوخته است؟
- آیا دکمه استارت موتور به درستی کار می کند؟
- آیا شارژ باتری تمام شده است (پایین تر از ۱۰.۵ ولت) که باعث می شود دکمه استارت موتور کار نکند؟
- وضعیت جک بغل و سنسور آن چگونه است؟

### خاموش کردن موتور:

برای خاموش کردن موتور دسته گاز را رها کرده تا دور موتور به حالت دور آرام (دور درجا) تغییر کند. پس از آن می توانید با چرخاندن کلید به سمت حالت OFF در سوئیچ اصلی موتور را خاموش کنید تا جریان الکتریکی در موتور قطع شود.

### ۳- راه اندازی موتور و شروع حرکت

با توجه به اینکه سیستم انتقال قدرت این موتورسیکلت بصورت CVT است، موتور فاقد پدال دنده است و در گیربکس چرخ دنده ای وجود ندارد و تغییر قدرت، توسط دو قطعه مخروطی شکل و یک تسمه لاستیکی انجام می شود. در نتیجه، بی نهایت نسبت دنده بین موتور و چرخ خواهیم داشت.

برای راه اندازی موتورسیکلت و شروع حرکت ابتدا موتورسیکلت را از حالت جک وسط خارج کرده و روی زمین بنشینید. و پای چپ خود را برای حفظ تعادل روی زمین بگذارید. موتورسیکلت را به یکی از دو روش ارائه شده در بالا روشن کنید. پس از اینکه موتورسیکلت روشن شد. چراغ راهنمای چپ را فعال کرده و مسیر خود را کنترل کنید. دسته گاز را به آرامی بچرخانید تا موتورسیکلت شروع به حرکت کند و با احتیاط وارد مسیر شوید. پای چپ خود را از زمین جدا کرده و با رسیدن سرعت موتورسیکلت به یک مقدار

## دفترچه راهنمای موتورسیکلت

### IRANDOCHARKH VETERANO WY150-67

مناسب پای خود را روی جاپایی قرار دهید و چراغ راهنما را خاموش کنید. هر چقدر دور موتور را افزایش دهید سرعت موتورسیکلت افزایش یافته و با پائین آمدن دور موتور سرعت کاهش خواهد یافت. در مواقعی که بخواهید به سرعت حرکت را شروع کنید یا در شیب قرار دارید لازم است تا کمی بیش تر گاز دهید.

#### ⚠ احتیاط

- توصیه می شود که از گاز دادن های ناگهانی خودداری شود. چرا که در این حالت حرکت با ضربه همراه است که به نوبه خود باعث آسیب به قسمت های مختلف گیربکس می شود.
- در زمانهای انتظار مانند ترافیک بهتر است یکی از اهرمهای ترمز فعال شوند.

#### ۴- آب بندی موتور

آب بندی موتور بسیار مهم است. هر گونه راه اندازی بدون آب بندی (یا استفاده نادرست) صدمات جدی به کارکرد آن می زند. موتوری که آب بندی نشده و موتوری که آب بندی شده است تفاوت زیادی در قدرت و عملکرد گشتاور دارند. در موتوری که خوب آب بندی شده، سازگاری قسمتهای مختلف به خوبی انجام شده و در نتیجه صدمه به قسمتهای مختلف در حرکت های سریع کاهش می یابد و عمر خدمات موتور را افزایش می دهد.

#### الزامات آب بندی موتورسیکلت

برای یک موتورسیکلت تازه خریداری شده هیچ زمانی مهمتر از زمان آب بندی بین صفر تا ۱۰۰۰ کیلومتر وجود ندارد. زیرا موتور نو است و باید از گاز دادن به مدت طولانی یا افزایش دمای موتور پرهیز نمود. توصیه می شود در این دوره حداکثر بارگذاری موتورسیکلت (شامل وزن راننده) بیشتر از ۱۰۰ کیلوگرم نشود. سایر موارد بشرح جدول زیر می باشد.

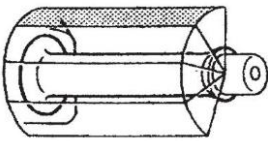
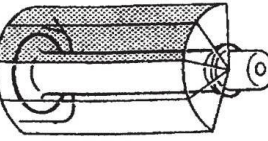
<p>از ۰ تا ۱۵۰ کیلومتر از ۱/۴ دسته گاز استفاده کنید .</p> 	<p><b>۱- صفر تا ۲۰۰ کیلومتر</b></p> <p>در این زمان باید از افزایش دور موتور به بیش از ۴۰۰۰ دور بر دقیقه اجتناب کنید. پس از یکساعت رانندگی موتورسیکلت را به مدت ۵ الی ۱۰ دقیقه متوقف کرده تا موتور خنک شود. در طی رانندگی سرعت موتورسیکلت را متناوباً تغییر داده و در یک حالت ثابت گاز از موتور کار نکشید. حداکثر سرعت موتورسیکلت از ۳۰ کیلومتر بر ساعت تجاوز نکند.</p>
<p>از ۱۵۰ تا ۵۰۰ کیلومتر از ۱/۲ دسته گاز استفاده کنید.</p> 	<p><b>۲- ۲۰۰ تا ۵۰۰ کیلومتر</b></p> <p>در این زمان باید از افزایش دور موتور به بیش از ۵۰۰۰ دور بر دقیقه اجتناب کنید. طی این مدت نباید موتورسیکلت تحت هر شرایط زمانی تخت گاز رانده شود. حداکثر سرعت موتورسیکلت از ۴۵ کیلومتر بر ساعت تجاوز نکند.</p>

## دفترچه راهنمای موتورسیکلت

### IRANDOCHARKH VETERANO WY150-67

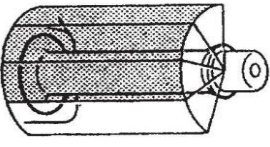
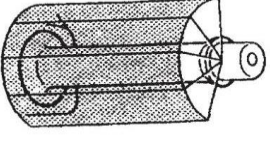
<p>از ۵۰۰ تا ۱۰۰۰ کیلومتر از ۳/۴ دسته گاز استفاده کنید.</p> 	<p><b>۳- ۵۰۰ تا ۱۰۰۰ کیلومتر :</b> در این زمان باید از افزایش دور موتور به بیش از ۶۰۰۰ دور بر دقیقه اجتناب نمود. حداکثر سرعت موتورسیکلت از ۵۵ کیلومتر بر ساعت تجاوز نکند.</p>
<p>بعد از ۱۰۰۰ کیلومتر از تمام دسته گاز استفاده کنید.</p> 	<p><b>۴- ۱۰۰۰ کیلومتر به بالا :</b> از تخت گاز رفتن در یک مدت طولانی اجتناب نموده و سرعت خود را مطابق با شرایط جاده تغییر دهید. در این زمان باید از افزایش دور موتور به بیش از ۸۵۰۰ دور بر دقیقه یا بیشتر اجتناب کنید.</p>

#### ⚠ احتیاط

- تا زمانی که موتور سیکلت نو بیش از ۱۰۰۰ کیلومتر راه نرفته است هرگز دریچه گاز را بطور کامل باز نکنید.
- هنگام راندن با هر دنده ای سرعت باید کمتر از ۸۰ درصد سرعت مجاز باشد (باز کردن دریچه گاز هم باید کمتر از ۸۰٪ باشد) و تغییر دنده به موقع باشد.
- اجازه ندهید موتور در ۱۰۰۰ کیلومتر اول بار اضافی تحمل کند.

#### ۵- حفظ و نگهداری موتور در دوره آب بندی:

الف: وقتی موتور ۳۰۰ کیلومتر اول را طی کرد یک بررسی اولیه باید انجام شود.

- ۱) روغن موتور را تعویض کنید. (ظرفیت تعویض روغن موتور ۸۰۰ میلی لیتر است)
- ۲) روغن گیربکس را تعویض کنید. (ظرفیت تعویض روغن گیربکس ۱۰۰ میلی لیتر است)
- ۳) سوپاپها را فیلرگیری و تنظیم کنید. (حد مجاز لقی سوپاپ هوا بین ۰.۳ الی ۰.۰۵ میلیمتر و حد مجاز لقی سوپاپ دود بین ۰.۰۵ الی ۰.۰۷ میلیمتر است)

ب: بعد از اتمام ۱۰۰۰ کیلومتر و آب بندی موتورسیکلت، نگهداری دوره ای را فعال کنید.

- ۴) شمع را چک کنید، در صورت نیاز فاصله دهانه شمع را تنظیم و رسوبات کربن را تمیز کنید.
- ۵) روغن موتور را تعویض کنید.
- ۶) سوپاپها را فیلر گیری و تنظیم کنید.
- ۷) تمام اتصالات را محکم کنید.
- ۸) فیلتر هوا را تمیز کنید.

## دفترچه راهنمای موتورسیکلت

### IRANDOCHARKH VETERANO WY150-67

#### <رانندگی>

۱۰۰۰ کیلومتر آب بندی را با دور موتور کمتر از ۶۰۰۰ دور در دقیقه رانندگی کنید. زیرا باعث افزایش طول عمر وسیله می شود.

#### ⚠ احتیاط

- همیشه سعی کنید تا حد ممکن فرایند حرکت اولیه موتورسیکلت به آهستگی و با دقت انجام شود.
- در حین راندن اگر هرگونه صدای غیرعادی وجود دارد لطفاً برای بررسی و انجام کارهای ضروری با نمایندگیهای خدمات پس از فروش شرکت تماس بگیرید.
- سرعت را زیر محدوده قانونی تعیین شده در جاده حفظ کنید. (رانندگی با سرعت غیر مجاز ممنوع است)

#### ۶- استفاده از ترمز

ترمز جلو و عقب را همزمان استفاده کرده و از ترمز های ناگهانی و غیرضروری پرهیز کنید.

#### ⚠ احتیاط

- اگر هنگام ترمزگیری فقط از ترمز جلو استفاده کنید، ممکن است موتورسیکلت شما به سمت جلو منحرف و شما تعادل خود را در حین رانندگی از دست بدهید.
- هنگام راندن در هوای بارانی یا جاده خیس ترمز ناگهانی ممکن است باعث تصادف شود. پس سرعت را کم کنید و به درستی ترمز کنید.
- از ترمزهای پشت سر هم خودداری کنید که باعث گرم شدن ترمز و عملکرد نادرست آن می شود.

#### <ترمز موتوری>

موتور نیز می تواند به مانند یک ترمز عمل کند اگر شما گاز را برخلاف جهت بچرخانید در این وضعیت دور موتور کاهش یافته و سرعت موتورسیکلت کم می شود. در ضمن اگر نیاز دارید موتور سیکلت در هنگام کاهش سرعت خیلی سریع سرعت کم کند می توانید علاوه بر استفاده از ترمز موتوری، از ترمزهای چپ و راست بطور همزمان استفاده کنید.

#### ۷- پارک کردن

- ۱- گاز را رها کرده و پس از توقف موتورسیکلت در محل مورد نظر، موتور را خاموش کنید.
- ۲- موتور سیکلت را در حالت افقی نسبت به زمین قرار دهید. جک وسط را فعال کنید. در صورتی که جک بغل را برای پارک کردن استفاده کردید، فرمان را به آرامی به سمت چپ بچرخانید.



## دفترچه راهنمای موتورسیکلت

### IRANDOCHARKH VETERANO WY150-67

#### ⚠ احتیاط

- موتورسیکلت را در مکانی امن و بدون ترافیک پارک کنید.
- لوله آگزوز ممکن است بسیار داغ باشد. لطفاً موتورسیکلت را در مکانهایی که دسترسی به آنها ساده است قرار ندهید.
- اگر موتورسیکلت در زمینهای شیب دار پارک شود ممکن است واژگون شده و به زمین بیافتد.
- اگر فرمان به سمت راست بچرخد، یا اینکه موتورسیکلت خود را در زمین شیب دار، شنی، ناهموار یا خیلی نرم پارک نمائید، آن را در معرض افتادن قرار داده اید.
- در مواردی که شرایط پارک غیرقابل پیش بینی است، باید با انجام موارد ضروری از ثبات موتورسیکلت خود اطمینان حاصل نمائید.
- پارک کردن موتورسیکلت در زمینهای نرم و سست باعث واژگونی موتورسیکلت و آسیب دیدن آن می شود.
- هرگز موتورسیکلت خود را بدون اینکه قفل فرمان آن را فعال کرده باشید ترک نکنید. دقت کنید پس از قفل کردن فرمان کلید را از روی موتورسیکلت بردارید.
- توصیه می شود تا حد امکان موتورسیکلت را در پارکینگ یا محل مناسب دیگری که محفوظ است پارک کنید.

#### ۸- آینه دید عقب

قبل از رانندگی باید زاویه آینه دید عقب را تنظیم کنید.

#### ⚠ احتیاط

- شما می توانید از پارچه یا کاغذ نرم یا مواد مشابه همراه با مواد پاک کننده برای تمیز کردن آینه استفاده کنید. اما مواد پاک کننده را مستقیماً روی آینه اسپری نکنید.

#### ⚠ اخطار

- از قرار دادن اجسام حجیم در قسمت عقب صندلی که مانع از دید شما از طریق آینه می شود بپرهیزید.
- تنظیم آینه در حین حرکت خطرناک بوده و ممکن است باعث بروز حادثه شود. بنابراین از انجام این کار بپرهیزید.
- آینه مورد استفاده از نوع محدب بوده و در نتیجه فاصله نمایش داده شده از اجسام دورتر از مقدار واقعی آن است.

#### ۹- کیف ابزار

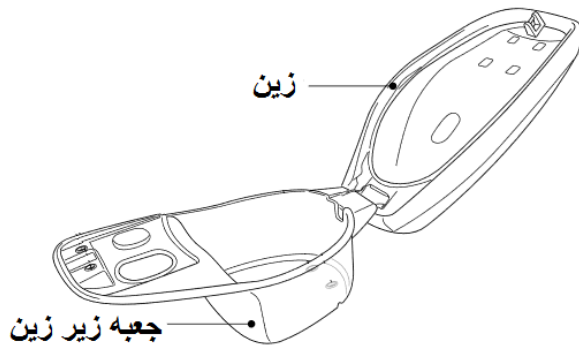

محل کیف ابزار در جعبه زیر زین موتورسیکلت می باشد. کیف ابزار به منظور انجام برخی تعمیرات جزئی یا تنظیم و تعویض برخی قطعات تعبیه شده و برای انجام تنظیمات بیشتر، تعمیرات کلی و تعویض قطعاتی که نیاز به ابزار خاصی دارند، به نمایندگیهای مجاز شرکت ایران دوچرخ مراجعه نمائید.

#### بازدید و تنظیمات دوره ای

جدول سرویس و تعمیرات دوره ای موتورسیکلت یک راهنمای مهم برای تعمیر و نگهداری موتورسیکلت می باشد. این جدول بر اساس کیلومتر کارکرد موتور است که با اجرای موارد اعلام شده در آن باعث افزایش ایمنی و طول عمر اجزا و قسمتهای مختلف موتورسیکلت می شود.

- اگر شما موتور را با دور بالا در یک وضعیت بد و برای مدت طولانی استفاده می کنید، باید تعداد دفعات تعمیر و نگهداری را افزایش دهید.
- پس از یک تعمیر اساسی در بیشتر قطعات یا تصادف باید برخی از قسمتهای اصلی موتورسیکلت مانند بدنه، اتصالات و قطعات متحرک و چرخشی توسط یک فرد حرفه ای بازرسی شوند. برای اطمینان از ایمنی خود، قطعات را تعمیر یا تعویض کنید.
- برای ایمنی و اطمینان، هرگز قطعات معیوب و شکسته را دوباره تعمیر نکنید.
- برای تعویض، از قطعات ما یا قطعات با کیفیت مشابه ما استفاده کنید. در غیر این صورت، کارایی و عملکرد موتورسیکلت تحت تأثیر قرار خواهد گرفت.
- صرف نظر از اینکه کار تعمیر و نگهداری انجام شود، برای ایمنی خود و دیگران ابتدا موتور را خاموش کنید. موتورسیکلت را روی زمین مسطح و سفت پارک کرده و بر روی جک وسط قرار دهید.

**توجه:** موتور بدون استفاده در زمستان یا بیش از یک ماه در وضعیت پارک، قبل از رانندگی به تعمیر و نگهداری نیاز دارد تا بررسی شود که سوخت، تایر لاستیکی یا باتری آن فاسد و خراب نشده باشند.

## دفتر چه راهنمای موتورسیکلت IRANDOCHARKH VETERANO WY150-67

### جدول سرویس و تعمیرات دوره ای موتورسیکلت

موضوعات	دوره آب بندی	پیمایش بر حسب Km (ملاحظات ۲)			
		1,000	4,000	8,000	12,000
* شیلنگ بنزین		I	I	I	I
* عملکرد سیستم گاز		I	I	I	I
* عملکرد موتور و دور آرام آن		I	I	I	I
* اجزای فیلتر هوا (هواکش)		هر ۱۰۰۰ کیلومتر تمیز شود و در صورت نیاز تعویض گردد.			
* شمع موتور		هر ۲۰۰۰ کیلومتر تمیز شود و در صورت نیاز تعویض گردد.			
* روغن موتور	۳۰۰ کیلومتر R	هر ۳۰۰۰ کیلومتر تعویض گردد.			
* روغن گیربکس	۳۰۰ کیلومتر R	هر ۸۰۰۰ کیلومتر بازدید شود و در صورت نیاز تعویض گردد.			
* فیلتر روغن	۳۰۰ کیلومتر C	هنگام تعویض روغن، تمیز شود. در صورت نیاز تعویض گردد.			
* لقی سوپاپها (فیلرگیری)	۳۰۰ کیلومتر A	I	I	I	I
** سیستم ترمز جلو و عقب		I	I	I	I
** لنت ترمز جلو و عقب		I	I	I	I
** روغن ترمز		هر دو سال تعویض شود.			
* تسمه		هر ۱۰۰۰ کیلومتر تمیز شود و در صورت نیاز تعویض گردد.			
* سوئیچ چراغ ترمز جلو و عقب		I	I	I	I
* باتری		I	I	I	I
* جک های بغل و وسط		I	I	I	I
* سیستم تعلیق (دوشاخه عقب و کمک فنرها)		I	I	I	I
* آچارکشی پیچ و مهره ها		—	I	—	I
** چرخ و تایر لاستیکی جلو و عقب		I	I	I	I
* لقی فرمان و اتصالات آن		I	I	I	I

تعمیرات دوره ای باید در زمانهای مشخص انجام گیرد، معنای علائم موجود در جدول به شرح زیر هستند:

**I**: بازدید، تمیز کردن، تنظیم، روغنکاری و در صورت نیاز تعویض باید انجام شود.

**C**: فقط تمیز کنید.

**R**: در صورت نیاز تعویض کنید.

**A**: تنظیم کنید.

**L**: روغنکاری کنید.

## دفترچه راهنمای موتورسیکلت

### IRANDOCHARKH VETERANO WY150-67

\* این موارد توسط نمایندگیهای خدمات پس از فروش شرکت ایران دوچرخ انجام شوند. اگر مصرف کننده ابزار مناسب و

مهارتهای لازم برای انجام سرویسهای دوره ای را داشته باشد می تواند خود این کار را انجام دهد.

\*\* با توجه به اهمیت آنها این موارد باید در مراکز خدمات پس از فروش شرکت انجام شوند تا از نظر ایمنی و کارکرد

صحیح آنها اطمینان حاصل شود.

#### ملاحظات:

۱. اگر از موتور در یک منطقه مرطوب یا پر گرد و غبار استفاده می کنید ، دوره تعمیر و نگهداری را کوتاه کنید و

هنگامی که مصرف سوخت بیشتر و بیشتر می شود و اثر شتاب آن بد است ، باید برخی از قطعات را

تعویض کنید.

۲. زمانی که کیلومتر کارکرد موتورسیکلت به بیش از مقادیر داده شده در جدول فوق رسید باید دوره حفظ و نگهداری

موتورسیکلت و بازدیدها هر ۴۰۰۰ کیلومتر طبق جدول ادامه یابند.

۳. برای اطمینان از ایمنی، تنظیم تایمینگ و لقی سوپاپها باید در مراکز خدمات پس از فروش شرکت انجام شوند.

۴. اگر معمولاً موتور را در جاده های پر حادثه و تصادفی رانندگی می کنید ، لطفاً برای محافظت از عملکرد وسیله

نقلیه و اجتناب از خطر سرویس و تعمیر و نگهداری دوره ای را جدی بگیرید.

۵. متناسب با تغییر فصل در یک منطقه سرد تغییر داده شود.

## هشدارهای حفظ و نگهداری

این بخش الزامات فنی و نحوه بازدید و تنظیمات قسمتهای مختلف موتور سیکلت WY150-67 را معرفی می کند.

#### توضیحات



همه قسمتهای موتور سیکلت حتی در صورتی که به طور مشخص در جدول نگهداری دوره ای اعلام نشده یا نشان داده نشده اند

باید قبل از استفاده از موتورسیکلت بررسی و تنظیم شوند.

### ۱- بررسی شمع

شمع جرقه یک قطعه مهم از موتور بوده و بازرسی آن آسان است. وضعیت شمع مبین وضعیت موتور می باشد. در شرایط طبیعی،

چینی سفید رنگ عایق دور الکتروود مرکزی، به رنگ خرمائی متوسط تا روشن است. برای بررسی سرشمع را بردارید. شمع را با آچار

## دفترچه راهنمای موتورسیکلت

### IRANDOCHARKH VETERANO WY150-67

شمع باز کرده و بیرون بیاورید. بررسی کنید آیا صدمه ای به عایق شمع رسیده است یا تخریبی در الکترودها مشاهده می شود یا خیر. اگر چنین است تعویضش کنید.

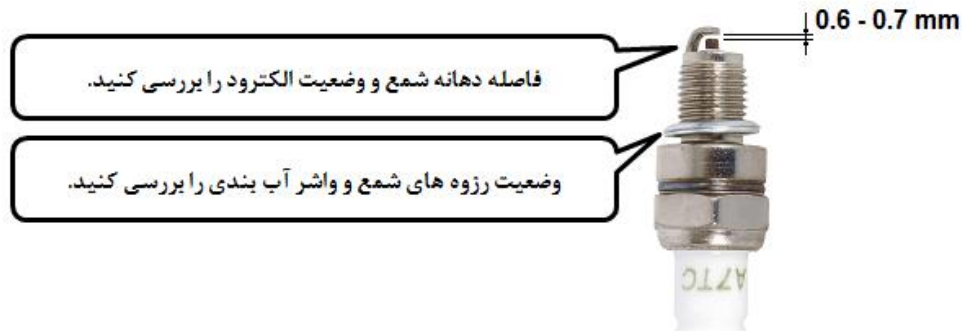

فاصله دهانه الکتروود شمع را بررسی کنید. این فاصله باید بین ۰.۶ تا ۰.۷ میلیمتر باشد. در صورت نیاز با دقت فاصله دهانه الکتروود را با استفاده از فیلر تنظیم کنید. قبل از نصب مجدد شمع، کربنها و رسوبات انباشته شده را بوسیله پاک کننده مخصوص شمع یا یک فرچه سیمی تمیز کنید. بررسی کنید که رزوه های شمع و واشر آب بندی آن در شرایط خوبی باشد. در غیر اینصورت شمع را تعویض کنید.

برای سوار کردن شمع، ابتدا به صورت دستی آن را بچرخانید. سپس با آچار شمع آن را سفت کنید. سر شمع را سر جای خود قرار دهید.

- ◆ گشتاور سفت کردن شمع: 12.5 N.m
- ◆ فاصله دهانه شمع : 0.6 الی 0.7 میلیمتر
- ◆ مشخصات فنی شمع: A7TC

#### ⚠️ اخطار

هرگز از شمع های دیگر با مشخصاتی غیر از آنچه که تعیین شده است استفاده نکنید.

## ۲- بررسی روغن روانکار موتور

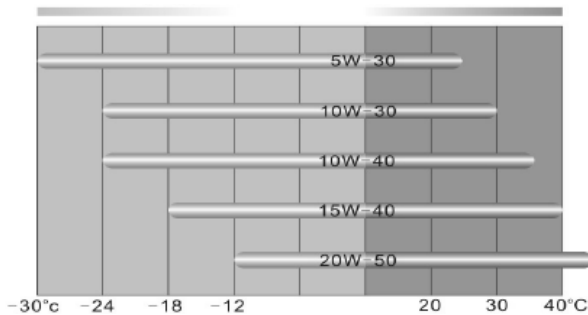

استفاده از روغن موتور با کیفیت که برای موتورهای چهار زمانه طراحی شده است، طول عمر موتور را افزایش می دهد. روغن موتور مناسب برای این موتورسیکلت روغن 10W/40-SG می باشد. توجه داشته باشید که درجه API روغن انتخابی باید SG یا بالاتر باشد.

## دفترچه راهنمای موتورسیکلت

### IRANDOCHARKH VETERANO WY150-67

#### بازبینی روغن

موتور سیکلت را در مکانی مسطح پارک کنید. درپوش روغن موتور (۱) مجهز به میله ای جهت اندازه گیری مقدار روغن موتور است. میله اندازه گیری روغن موتور را که در سمت راست موتور است باز کرده و سطح روغن را نگاه کنید. سطح روغن می بایست بین خط نشانه حداکثر (۲) و حداقل (۳) بر روی میله اندازه گیری سطح روغن باشد. اگر سطح روغن موتور زیر خط مقیاس است روغن توصیه شده را در آن پر کنید تا سطح آن به بالاتر از نصف محدوده برسد.



#### تعویض روغن موتور

تعویض روغن موتور باید زمانی انجام شود که موتور سرد نشده باشد. به این شکل می توان اطمینان حاصل کرد که روغن درون موتور سریع و کامل تخلیه خواهد شد.

**تخلیه روغن:** برای تعویض روغن، ابتدا موتورسیکلت را به مدت چند دقیقه روشن کنید تا موتور کمی گرم شود. سپس میله اندازه گیری روغن موتور را باز کنید. پیچ تخلیه روغن (۱) را باز و فنر فشاری (۳) و صافی توری شکل روغن موتور (۲) را خارج کنید تا روغن کار کرده و ضایع شده در داخل ظرفی که به همین منظور در نظر گرفته اید خالی شود. بهتر است هنگام تخلیه روغن موتورسیکلت را کمی تکان دهید تا مواد زائد کف کارتر تخلیه شوند. پیچ تخلیه روغن، فنر و صافی روغن موتور را با ماده تمیز کننده تمیز کنید.

**پر کردن روغن:** پس از تخلیه کامل روغن قبلی، صافی روغن و فنر و پیچ تخلیه را به ترتیب نشان داده شده در شکل نصب و پیچ تخلیه را سفت کنید. میله اندازه گیری روغن موتور را برداشته و به آرامی مقدار 0.8 لیتر روغن موتور تازه را درون موتور بریزید. سپس میله اندازه گیری روغن را مجدداً سفت کنید. در آخر طبق روش فوق سطح روغن را بازبینی کنید.

## دفترچه راهنمای موتورسیکلت

### IRANDOCHARKH VETERANO WY150-67

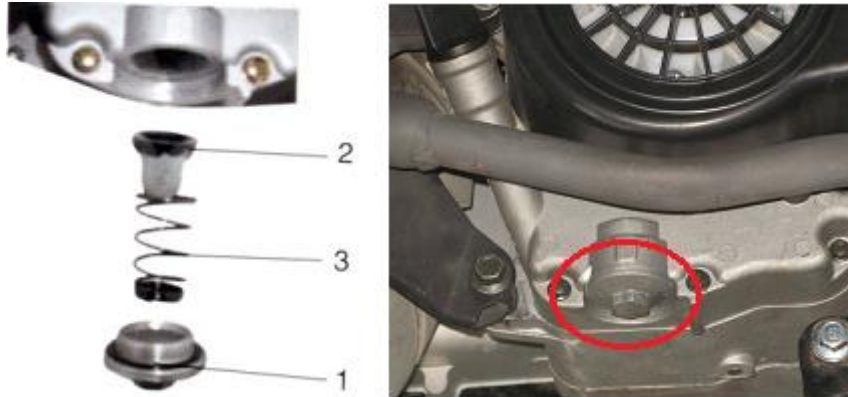

#### توضیحات



بکار بردن روغن موتور کیفیت پایین روی عملکرد موتور و دوره عمر موتور سیکلت تاثیر مستقیم دارد.

#### ⚠ احتیاط

- ناکافی بودن مقدار یا کیفیت پایین روغن موتور منجر به فرسودگی زودرس اجزای موتور و خرابی آن می شود.
- پس از انجام مراحل فوق و اتمام عملیات تعویض روغن، موتورسیکلت را به مدت چند دقیقه روشن کنید تا موتور گرم شود و طی این مدت موتور را از نظر نشستی روغن بازرسی کنید.
- در صورت مشاهده نشستی روغن موتور را بلافاصله خاموش کرده و محل روغن ریزی و علت آن را پیدا کنید.
- قبل از اینکه کارتر را با روغن تازه پر کنید صافی روغن باید تمیز شود.
- در صورت خرابی صافی روغن یا رینگ آب بندی O شکل آن، آنها را با یک نمونه جدید تعویض کنید.

#### ⚠️ اخطار:

- هرگز موتور را با افزودنیهای شیمیایی پر نکنید. زیرا روغن موتور، وظیفه روغنکاری اجزا چرخنده و متحرک داخل موتور را به عهده دارد و افزودنیها می توانند باعث از کار افتادن آنها شوند.

- ◆ روغن موتور توصیه شده: SAE 10W/40-SG class
- ◆ مقدار کل روغن : 0.9 لیتر
- ◆ تعویض دوره ای روغن : 0.8 لیتر
- ◆ تعویض صافی روغن : خرابی
- ◆ گشتاور سفت کردن پیچ تخلیه روغن: ۱۵ الی ۲۰ نیوتن متر

## دفترچه راهنمای موتورسیکلت

### IRANDOCHARKH VETERANO WY150-67

#### ۳- بررسی روغن گیربکس:

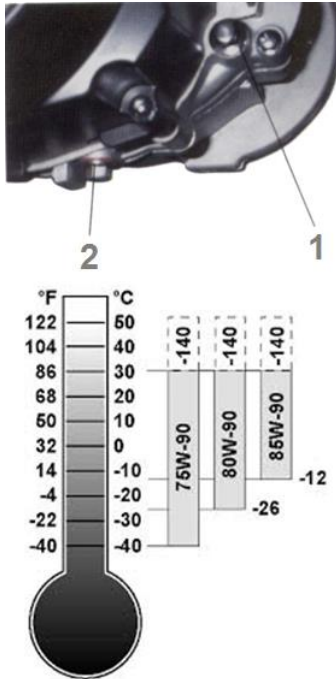

روغن گیربکس یک مایع لغزنده است که در نقش روان کننده و خنک کننده برای بخش های متحرک در داخل گیربکس بکار می رود. روغن پیشنهادی برای گیربکس این موتورسیکلت روغن دنده SAE 80W/90+ می باشد.

برای تعویض روغن گیربکس ابتدا موتور را در یک جای مسطح و سفت روی جک وسط آن پارک کنید. پیچ (۱) را باز کرده و سپس پیچ تخلیه (۲) را باز کنید. پس از تخلیه کامل روغن قبلی، پیچ تخلیه را تمیز کرده و مجدداً در جای خود بسته و سفت کنید. روغن دنده توصیه شده را به مقدار تعریف شده از محل پیچ (۱) ریخته و پیچ (۱) را ببندید و بخوبی سفت کنید.

#### توجه :

هنگام تخلیه روغن ، موتور به دمای خاصی نیاز دارد تا بطور کامل تخلیه شود. از جک وسط برای نگر داشتن موتور استفاده کنید ، اطمینان حاصل کنید که تمام روغن تخلیه شده است.

- ◆ روغن دنده توصیه شده: SAE 80W/90+
- ◆ مقدار کل روغن : 0.11 لیتر
- ◆ تعویض دوره ای روغن : 0.1 لیتر
- ◆ تعویض صافی روغن : خرابی
- ◆ گشتاور سفت کردن پیچ تخلیه روغن: ۱۵ الی ۲۰ نیوتن متر

#### ۴- بررسی لقی سوپاپها

لقى خیلی زیاد سوپاپ باعث ایجاد سروصدای اضافی می شود. با این حال اگر فاصله بسیار کمی وجود داشته باشد یا حتی فاصله ای وجود نداشته باشد مانع بسته شدن سوپاپ می شود که مشکلات زیادی تولید می کند نظیر متوقف شدن موتور، اتلاف انرژی و غیره. از این رو لقی سوپاپ باید به صورت دوره ای بررسی شود. لقی سوپاپ باید به صورت زیر و در حالی که موتور سرد است و دمای آن کمتر از ۳۵ درجه سانتی گراد (۹۵ درجه فارنهایت) می باشد مورد بازدید و تنظیم قرار گیرد:

۱. زین و جعبه زیر زین، ترکبند، کاور وسطی زیر زین، مجموعه کاورهای زیر زین چپ و راست و چراغ خطر عقب را باز کنید.



## دفترچه راهنمای موتورسیکلت

### IRANDOCHARKH VETERANO WY150-67

۲. درپوش سرسیلندر را بردارید.
۳. درپوش لاستیکی سوراخ تایمینگ جرقه روی کاور فن خنک کننده را بردارید.
۴. با آچار T شکل میل لنگ را در جهت عقربه های ساعت بچرخانید تا جایی که علامت تایمینگ جرقه روی فلکه برق با علامت روی میل لنگ تنظیم شود و پیستون در نقطه مرگ بالا (TDC) و در انتهای زمان تراکم قرار گیرد. در این وضعیت سوپاپهای ورودی و خروجی بسته هستند و حرکتی نداشته اما اسبکها در آزادترین وضعیت خود می باشند.

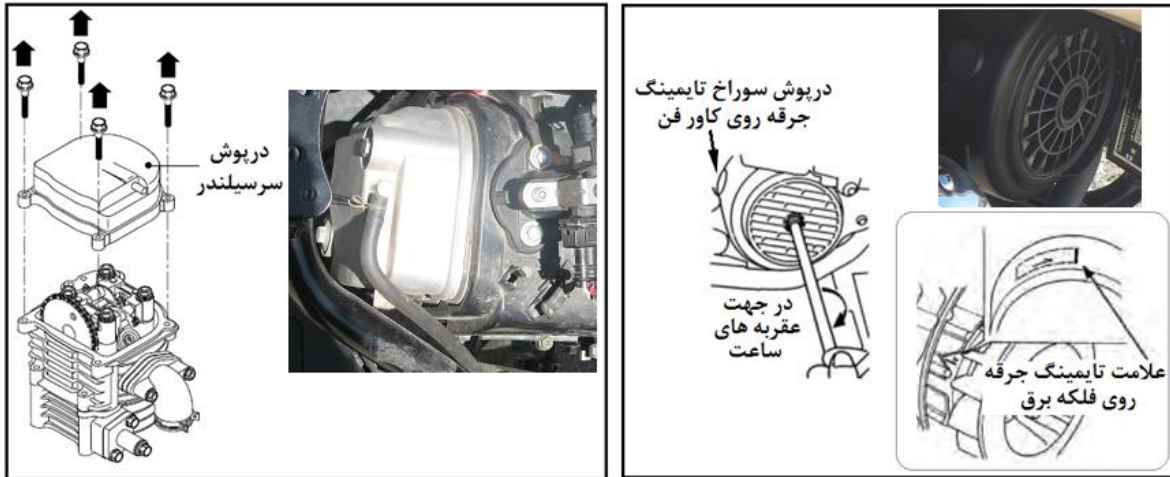

۵. پس از آن لقی سوپاپها را با استفاده از فیلر مخصوص سنجش فضای خالی بین پیچ تنظیم و انتهای سوپاپ بررسی کنید.
۶. اگر نیاز به تنظیم فضای خالی است مهره قفل کننده روی اسبک را شل کنید. مهره تنظیم را تا جایی که مقاومت کوچکی در حرکت فیلر در زیر آن حس شود بچرخانید.
۷. در پایان تنظیم، مهره قفل کننده را برای جلوگیری از شل شدن پیچ سفت کنید و قبل از آنکه تمام درپوش های برداشته شده را در جای خود بگذارید یک بار دیگر بررسی کنید که لقی سوپاپ کاملاً مناسب باشد.

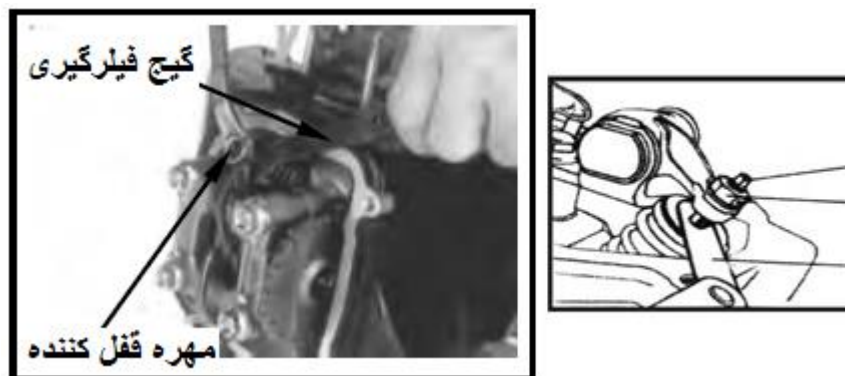

- ◆ لقی مجاز برای سوپاپها: ۰,۰۳ تا ۰,۰۵ میلی متر برای سوپاپ ورودی (مخلوط سوخت و هوا) و ۰,۰۳ تا ۰,۰۵ میلی متر برای سوپاپ خروجی (دود)

## دفترچه راهنمای موتورسیکلت IRANDOCHARKH VETERANO WY150-67

### ۵- بررسی و تمیز کردن فیلتر هوا (هواکش)

فیلتر هوا باید بصورت دوره ای یا هر زمان که از گرد و غبار انباشته شد تمیز شود. برای تمیز کردن آن ابتدا پیچهای (۱) الی (۴) را باز کنید تا قاب هواکش را بردارید. صافی فیلتر هوا را با باز کردن چهار عدد پیچهای (۵) الی (۸) باز کرده و با هوای فشرده یا برس خشک تمیز کنید. در صورت نیاز فیلتر قدیمی را با یک فیلتر نو تعویض کنید. بستن فیلتر عکس حالت باز کردن می باشد.

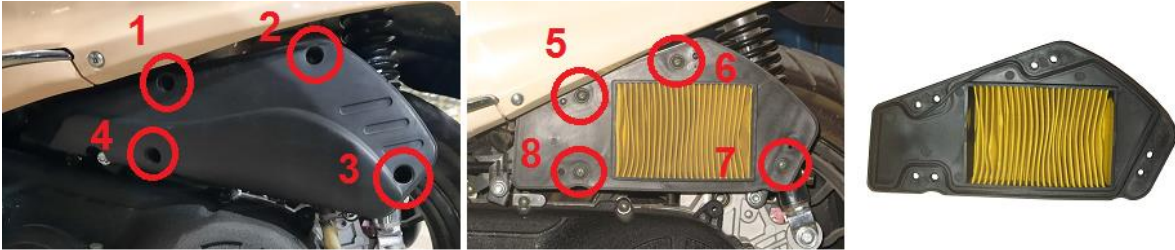

### ⚠ احتیاط

- موتور سبکلت خود را بدون هواکش روشن نکنید. زیرا با ورود گرد و غبار به داخل سیلندر باعث خط افتادن سیلندر می شود. اگر فیلتر هوا به درستی نصب نشده باشد، گرد و غبار به داخل آن نفوذ کرده و در آنجا انباشته خواهد شد. در نتیجه به موتور صدمه خواهد زد.
- بدلیل اینکه صافی فیلتر این موتورسیکلت از نوع کاغذی است قابل شستشو نمی باشد. بنابراین از انجام این کار پرهیز کنید.
- مطمئن شوید که جعبه فیلتر آسیب ندیده و تهویه بدرستی انجام می شود.
- وقتی موتور را شستشو می کنید مراقب باشید آب وارد هواکش نشود. زیرا باعث بد کار کردن موتور خواهد شد.

### ۶- بررسی سرعت دور آرام موتور

بررسی سرعت دور آرام موتور در مدل‌های انژکتوری متفاوت از مدل‌های کاربراتوری است. از آنجا که در مدل‌های انژکتوری جریان ورودی بوسیله یک واحد کنترل الکتریکی به نام ECU کنترل و بر اساس آن مقدار تزریق صورت می گیرد، هر گونه تغییر در تنظیمات دور آرام بدون اینکه بدرستی عیب یابی شود تاثیر منفی در تنظیمات ECU و کارکرد موتور خواهد داشت.

### ⚠ اخطار:

هر گونه تغییر در تنظیمات کارخانه ای پیچ تنظیم دور آرام موتور (۱) ممنوع است و این کار باید توسط تعمیرکاران ماهر در نمایندگیهای خدمات پس از فروش شرکت ایران دوچرخ و به کمک دستگاه دیاگ انجام شود.

## دفترچه راهنمای موتورسیکلت

### IRANDOCHARKH VETERANO WY150-67



#### ⚠ احتیاط

- بررسی و تنظیم دور آرام باید بعد از اینکه تمام موارد موتور تنظیم شد کنترل شود.
- اگر دور آرام ناپایدار است و در حد صفر یا بیش از حد بالا می رود دلایل احتمالی عیب باید با روش عیب یابی برای سیستمهای EMS پیدا و رفع عیب شوند.

**توجه:** مناسب ترین سرعت دور آرام برای این موتور سیکلت بین ۱۴۰۰ تا ۱۸۰۰ دور بر دقیقه است.

#### ۷- کنترل گاز



ابتدا مناسب بودن برگشت پذیری سیم گاز را بررسی کنید. سپس خلاصی دسته گاز را اندازه گیری کنید. برای این کار دسته گاز را در جهت خلاف عقربه های ساعت بچرخانید تا به یک سمت خلاصی برسد و یک علامت بزنید. مجدداً دسته گاز را به آرامی در جهت عقربه های ساعت بچرخانید تا

جایی که احساس شود دریچه گاز در ابتدای باز شدن است و یک علامت بزنید. با اندازه گیری فاصله بین این دو علامت خلاصی دسته گاز بدست می آید. اگر خلاصی کافی نیست یا خیلی زیاد است آن را تنظیم کنید.

◆ مقدار خلاصی مجاز : ۲ الی ۶ میلیمتر

#### روشهای تنظیم:



**تنظیم دقیق:** لاستیک گرد گیر را کنار بزنید. مهره قفلی 2 را شل کرده و مهره تنظیم 1 را بپیچانید تا به خلاصی مورد نظر برسید. سپس مهره قفلی را محکم و لاستیک محافظ را در جای خود قرار دهید. برای افزایش خلاصی، مهره تنظیم باید سفت شود و برای کاهش خلاصی باید آن را شل کنید.

## دفترچه راهنمای موتورسیکلت

### IRANDOCHARKH VETERANO WY150-67



**تنظیم اصلی:** اگر نتیجه حاصله از تنظیم دقیق رضایت بخش نیست و نمی توانید خلاصی لازم را بدست آورید، این کار باید با استفاده از پیچ تنظیم روی دریچه گاز انجام شود تا محدوده تنظیم خلاصی بیشتر شود.

در سیم گاز مهره قفل کننده را شل کنید. پیچ تنظیم را به مقدار لازم ببیچانید و مجدداً مهره را سفت کنید. با این کار محدوده تنظیم خلاصی افزایش می یابد.

برای افزایش خلاصی، پیچ تنظیم باید بسته شود و برای کاهش خلاصی باید آن را باز کنید.

حال می توانید از طریق روش توضیح داده شده در تنظیم دقیق، خلاصی سیم گاز را تنظیم کنید. پس از آن بررسی کنید که دریچه گاز می تواند به نرمی و راحتی از وضعیت کاملاً باز به وضعیت کاملاً بسته برگردد. اگر مانعی وجود دارد آن را مجدداً تنظیم یا در صورت نیاز تعویض نمائید.

## ⚠️ اخطار

- هنگامیکه دسته گاز را می بیچانید، گاز موتورسیکلت را بلافاصله بعد از خلاصی، بطور کامل پر نکنید. این کار می تواند برای شما و موتورسیکلت تان بسیار خطرناک باشد. چرخاندن دسته گاز بلافاصله بعد از خلاصی (حتی نه بصورت پرگاز)، باعث می شود سرعت موتور ناگهان بالا برود.

## ۸- سیستم ترمز

این موتورسیکلت مجهز به سیستم ترمز CBS است بدین صورت که ترمز جلوی آن (اهرم ترمز سمت راست) بصورت مستقل کار کرده ولی ترمز عقب آن (اهرم ترمز سمت چپ) بصورت ترکیبی است. یعنی با فعال کردن آن ترمز در چرخهای جلو و عقب بصورت همزمان کار می کنند.

### <ترمز جلو دیسکی>



ترمز جلو این موتورسیکلت از نوع دیسکی است. در سیستم ترمز دیسکی در اثر سایش لنتهای ترمز، روغن ترمز به مرور زمان کم خواهد شد. این اتفاق چیز قابل تنظیمی نیست، اما سطح روغن موتور و ساییدگی لنتهای ترمز دو عامل بسیار مهمی هستند که نیاز به بررسی به موقع دارد. همچنین سیستم ترمز باید به منظور اطمینان از نداشتن نشی روغن مرتباً بررسی شود.

## دفترچه راهنمای موتورسیکلت IRANDOCHARKH VETERANO WY150-67

### خلاصی دسته ترمز

دستگیره ترمز را به آرامی بکشید تا فشاری را حس کنید سپس خلاصی آن را بررسی کنید اگر دستگیره ترمز خلاصی ندارد یا بسیار روان باشد نشانه ایراد در سیستم ترمز است.

◆ خلاصی دستگیره ترمز باید بین ۱۰ تا ۲۰ میلی متر باشد

### ⚠️ اخطار

- روغن ترمز ماده ای التهاب آور و حساسیت زا است و باید از تماس آن با چشم و پوست خودداری شود. در صورت تماس آن با دست یا هر نقطه ای از پوست باید کاملاً با آب شستشو شود. در صورتی که با چشم تماس پیدا کرد باید با آب فراوان شستشو داده و بلافاصله به بیمارستان بروید.
- روغن ترمز را دور از دسترس کودکان نگهداری کنید.

### بررسی سطح روغن ترمز

مخزن ذخیره روغن ترمز به پمپ ترمز دستی و اهرم ترمز متصل و در یک مجموعه هستند و بر روی مخزن یک عدد چشمی وجود دارد که از طریق آن بتوان سطح روغن ترمز را کنترل کرد. برای اینکار ابتدا چرخ جلو را در راستای طولی موتورسیکلت تنظیم کنید. سپس در راستای دسته فرمان سمت راست به داخل آن نگاه کنید. سطح روغن ترمز نباید پائین تر از نیمه شیشه نشانگر باشد.

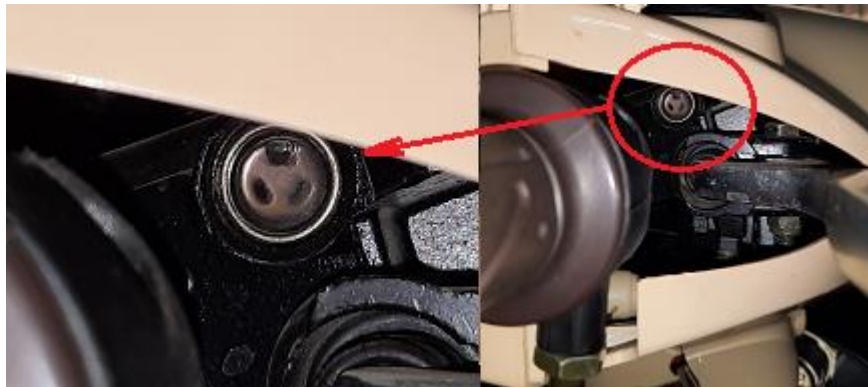

### ⚠️ اخطار

- اگر سطح روغن ترمز زیر سطح حداقل باشد احتمالاً نشان دهنده این است که سیستم ترمز دارای نشتی است یا لنتهای ترمز کاملاً ساییده شده اند. در این شرایط لطفاً با نمایندگیهای خدمات پس از فروش و یا تعمیرگاههای مجاز شرکت ایران دوچرخ مشورت کنید.



## دفرچه راهنمای موتورسیکلت

### IRANDOCHARKH VETERANO WY150-67

- هنگامی که ضخامت دیسک ترمز جلو به حداقل اندازه ۳ میلیمتر می رسد، برای داشتن ایمنی در ترمزگیری، تعویض دیسک ترمز با یک دیسک جدید ضروری است.

#### پر کردن مخزن/تعویض روغن ترمز

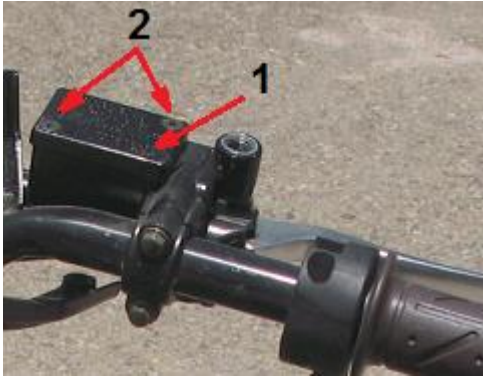

بدلیل اینکه قلوه ایها و اهرمهای ترمز در این موتورسیکلت به وسیله کاورهایی پوشانده شده اند فرایند پر کردن دوباره مخزن روغن ترمز یا تعویض روغن کمی پیچیده بوده و توصیه می شود اینکار توسط تعمیرکاران باتجربه در نمایندگیهای شرکت ایران دوچرخ انجام گیرد.

پیچهای روی مخزن ترمز (۲) را باز و درپوش مخزن (۱) را بردارید. پمپ ترمز را در حالت افقی قرار دهید و مخزن روغن ترمز را تا ۵ میلی متر پر کنید. پیچها را سفت کنید. روغن ترمز ریخته شده روی مجموعه پمپ ترمز جلو و قسمت‌های دیگر را با آب شستشو دهید.

#### ⚠ احتیاط

- روغن ترمز باید از نوع روغن ترمزهای DOT 4 غیر نفتی با پایه روغن ترمز باشد.
- از ذخیره کردن و یا استفاده از روغن ترمزهایی که از حالت پلمپ خارج شده اند خودداری کنید. زیرا روغن ترمز یک ماده نم گیر است و رطوبت را به سرعت از هوا جذب می کند. رطوبت باعث می شود که دمای جوش روغن ترمز افت کرده بطوریکه می تواند خاصیت ترمزگیری سیستم ترمز را به شدت کاسته و در نتیجه باعث بروز حادثه یا آسیبهای شدید منجر به فوت شود. بنابراین پس از باز کردن پلمپ ظرف روغن ترمز، باقیمانده آن را دور بریزید. زیرا قابل نگهداری و استفاده مجدد نیست.
- روغن ترمز به شدت خورنده است هیچ وقت آن را روی سطوح رنگ شده یا قسمت‌های پلاستیکی نریزید. در صورت ریختن روغن فوراً آن را تمیز و با آب بشوئید. در صورت تماس روغن با چشم یا پوست، فوراً محل تماس را با مقدار زیادی آب شستشو داده و به پزشک مراجعه کنید.
- روغن ترمزی که بکار می برید باید با روغن ترمز قبلی یکسان باشد. مخلوط کردن روغن‌ها با برندهای متفاوت باعث واکنش شیمیایی خطرناکی خواهند شد که تاثیر منفی بر روی عملکرد ترمزگیری دارد.
- دقت کنید هنگام پر کردن مخزن سیلندر اصلی آب وارد آن نشود. زیرا آب نقطه جوش روغن ترمز را کاهش خواهد داد و ممکن است حرارت به نشت بندها منتقل شده و باعث خرابی آنها شود.

## دفترچه راهنمای موتورسیکلت IRANDOCHARKH VETERANO WY150-67

### بررسی لنت ترمز جلو

لنت های ترمز را می توان از پائین (قسمت کالیپر) مورد بررسی قرار داد. لنت ترمز باید حداقل ۱ میلی متر ضخامت داشته باشد.



### اخطار

پد سایشی لنت ترمز نباید نازک تر از ۱ میلی متر در سائیده شده ترین قسمت های لنت باشد. در غیر این صورت باعث می شود عمل ترمز گیری انجام نشود. برای ایمنی بیشتر لنت ترمز را بلافاصله تعویض کنید.

### ⚠ احتیاط

- اگر تعویض لنت ترمز خیلی دیر انجام شود فرسودگی پد سایشی لنت ترمز باعث می شود قسمت فلزی کفشک ترمز با دیسک ترمز تماس پیدا کند. در نتیجه عملکرد ترمز تحت تاثیر قرار گرفته و دیسک صدمه می بیند.
- لطفاً هنگام تعویض لنت ترمز، مجموعه هر دو لنت چپ و راست را تعویض کنید.
- هنگام تعویض لنت های ترمز اتصالات و شیلنگ های روغن را از کالیپر جدا نکنید.

### <ترمز عقب کاسه ای>

ترمز عقب با فشار اهرم ترمز که در سمت چپ فرمان موتورسیکلت قرار دارد فعال می شود. حرکت اهرم ترمز باید روان و مناسب باشد و پس از برداشتن فشار به محل اولیه خود بازگردد. با توجه به اینکه در حین رانندگی ممکن است دست راکب روی اهرم قرار گیرد بدین منظور مقداری خلاصی برای آن در نظر می گیرند.

### ◆ خلاصی اهرم ترمز عقب : 10 تا 20 میلی متر

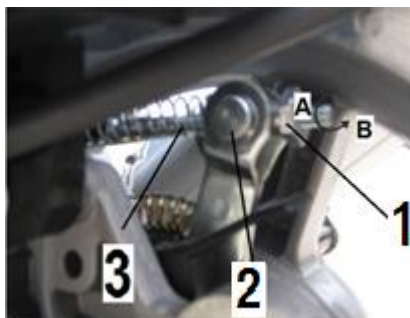

### تنظیم ترمز عقب:

- 1- موتورسیکلت را بر روی جک وسط قرار دهید.
- 2- فاصله خلاصی اهرم را قبل از اینکه ترمز گرفته شود اندازه بگیرید. فاصله خلاصی باید ۱۰ تا ۲۰ میلیمتر باشد. تنظیم خلاصی با چرخاندن مهره تنظیم

## دفترچه راهنمای موتورسیکلت

### IRANDOCHARKH VETERANO WY150-67

(۱) روی میل ترمز عقب (۳) انجام می شود. پس از تنظیم دقت شود که قوس روی مهره تنظیم (۱) بطور کامل با پین (۲) در تماس باشد.

- چرخش در جهت عقربه های ساعت A باعث کاهش خلاصی ترمز می شود.
  - چرخش در جهت خلاف عقربه های ساعت B باعث افزایش خلاصی ترمز می شود.
- ۳- پس از تنظیم چندین بار ترمز بگیرید و گردش آزاد چرخ بعد از ایجاد خلاصی در پدال ترمز را کنترل کنید.
- توجه:** چنانچه با این روش، تنظیم دقیق صورت نگیرد به نماینده رسمی شرکت ایران دوچرخ مراجعه نمایید.

#### ⚠️ اخطار

- اگر خلاصی به مقدار کافی نباشد ممکن است در هنگام رانندگی فشار در سیستم ترمز جمع شده و منجر به قفل شدن ناگهانی چرخ عقب شود.
- نداشتن خلاصی و درگیر بودن دائمی ترمز باعث داغ شدن لنت و کاسه شده در نتیجه ممکن است در شرایط بحرانی ترمزگیری مناسبی نداشته باشد.
- خلاصی بیش از اندازه ترمز باعث کاهش کارایی ترمز در زمان ترمزگیری می شود.

#### بررسی لنت ترمز های عقب



با توجه به اینکه ترمز عقب این موتورسیکلت از نوع کاسه ای است لذا امکان مشاهده سائیدگی لنتها بطور مستقیم وجود ندارد. اما برای کنترل روزانه، دو عدد شاخص بر روی آن در نظر گرفته شده که با اعداد 1 و 2 در تصویر نمایش داده شده اند. زمانیکه ترمز عقب را کاملاً گرفته اید اگر شاخص 2 روی اهرم ترمز عقب در راستای علامت 1 در درب لنت ترمز عقب قرار گیرد سائیدگی لنتها به شرایط بحرانی رسیده و نشان دهنده سائیدگی زیاد و فرا رسیدن زمان تعویض آنها می باشد. ضخامت لنت ترمز ها نباید کمتر از ۱ میلی متر باشد.

#### ⚠️ اخطار

پد سایشی لنت ترمز نباید نازک تر از ۱ میلی متر در سائیده شده ترین قسمتهای لنت باشد. در غیر این صورت باعث می شود عمل ترمزگیری بخوبی انجام نشود. برای ایمنی بیشتر لنت ترمز را بلافاصله تعویض کنید.



## دفترچه راهنمای موتورسیکلت

### IRANDOCHARKH VETERANO WY150-67

**توجه:** اهرم ترمز عقب به گونه ای طراحی شده است که با فشردن آن سوئیچ چراغ ترمز عقب فعال شده و چراغ عقب بصورت پر نور روشن می شود.

#### تنظیم استوپ ترمز عقب:

استوپ چراغ ترمز عقب بر روی قلوه ای سمت چپ موتورسیکلت قرار دارد و با فشردن اهرم ترمز عقب فعال می شود و طوری تنظیم شده است که چراغ ترمز قبل از اثر ترمز روشن شود. این قطعه بصورت سوئیچ فشاری بوده و قابلیت تنظیم ندارد بنابراین در صورتی که با فعال کردن ترمز عقب ، چراغ ترمز روشن نشد ، برای تعویض آن به نمایندگیهای مجاز شرکت ایران دوچرخ مراجعه کنید.

#### ۹- بررسی چرخها

##### باز کردن چرخ جلو:

قبل از جدا کردن چرخ جلو، موتورسیکلت را بر روی جک وسط قرار دهید. چرخ جلو را گرفته و مهره چرخ جلو را باز کنید. کمک فنر جلو را محکم گرفته سپس محور چرخ را بیرون بکشید. چرخ را به آرامی به بیرون هدایت کنید و مواظب باشید که به دیسک ترمز جلو آسیبی نرسد.

#### ⚠ احتیاط

- اهرم ترمز جلو را هنگام جدا کردن چرخ نکشید. زیرا باعث حرکت پیستون کالیپر به بیرون و چسبندگی بیشتر لنت ها به دیسک چرخ جلو می شود.
- مطمئن شوید وقتی چرخ را روی زمین می گذارید دیسک ترمز همیشه رو به بالا باشد. در غیر این صورت ممکن است دیسک ترمز صدمه ببیند.
- برای جلوگیری از واژگونی موتورسیکلت باید آن را با یک چهار پایه مناسب که در زیر کمک فنرهای جلو قرار می دهید مهار کنید.

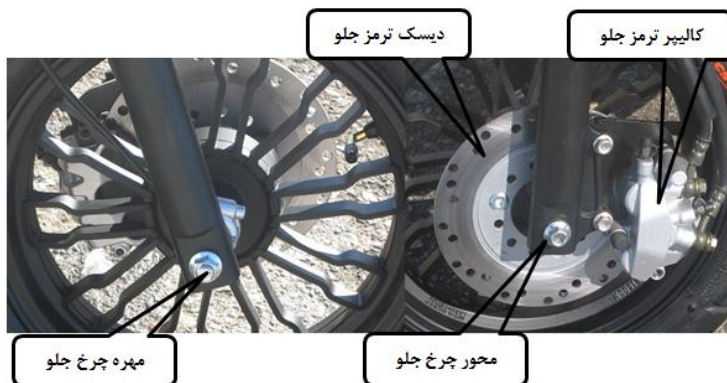

## دفترچه راهنمای موتورسیکلت

### IRANDOCHARKH VETERANO WY150-67

#### نصب چرخ جلو:

برای نصب ابتدا چرخ جلو را بلند کرده و بین کمک فنر جلو هدایت کنید. دقت کنید دیسک ترمز باید بین لنت ها در کالیپر ترمز قرار گیرد. سپس محور چرخ جلو را کمی چرب کرده و از سمت کالیپر ترمز جلو از داخل سوراخ کمک فنرها و تویی چرخ جلو و شمارنده کیلومتر عبور دهید. مهره را نصب و تا ۴۰ نیوتن متر آن را محکم کنید.

#### ◆ گشتاور سفت کردن مهره چرخ جلو : ۴۰-۶۰ نیوتن متر

#### باز کردن چرخ عقب:



در مدل‌های CVT طراحی موتور به گونه ای است که محور چرخ عقب بصورت مستقل وجود ندارد و خود موتور نقش دوشاخه عقب را بازی می کند. بنابراین باز کردن چرخ عقب در آنها کمی متفاوت است. برای باز کردن چرخ عقب، موتور سیکلت را روی بدنه آن بلند کنید به طوری که تماس چرخ عقب با زمین قطع شود. مهره های گلویی آگزوز (۳) و سپس پیچ بست آگزوز (۲) را باز کنید تا آگزوز کاملا باز شود. پس از باز کردن آگزوز درپوش روی مهره چرخ عقب (۱) را برداشته و مهره را باز کنید. چرخ عقب را به سمت خودتان بکشید تا از جایش بیرون بیاید.

#### نصب چرخ عقب :

نصب چرخ عقب عکس روش توضیح داده شده برای باز کردن چرخ عقب می باشد.

#### ◆ گشتاور سفت کردن مهره چرخ عقب : ۶۰-۸۰ نیوتن متر

#### تعویض لنت های ترمز عقب

در سیستم ترمز عقب این موتورسیکلت لنتهای ترمز بر روی مجموعه انجین قرار دارند. طبق روش توضیح داده شده در بالا چرخ عقب را باز کرده و لنتها را از جای خود درآورده و آنها را با لنت مناسب و نو تعویض کنید.

#### ⚠ احتیاط

- اگر تعویض لنت ترمز خیلی دیر انجام شود فرسودگی پد سایشی لنت ترمز باعث می شود قسمت فلزی کشک ترمز با دیسک ترمز تماس پیدا کند. در نتیجه عملکرد ترمز تحت تاثیر قرار گرفته و رینگ سایشی داخل تویی چرخ عقب صدمه می بیند.

## دفترچه راهنمای موتورسیکلت

### IRANDOCHARKH VETERANO WY150-67

- لطفاً هنگام تعویض لنت ترمز، مجموعه هر دو لنت چپ و راست را تعویض کنید.
- با توجه به نقش بسیار مهم لنتها در عملکرد صحیح ترمزگیری، لنت مورد نیاز خود را از نمایندگیهای خدمات پس از فروش شرکت ایران دوچرخ تهیه و هنگام نصب به آرم IRDOCO بر روی کارتن بسته بندی لنتها توجه کنید.
- استفاده از لنتهای متفرقه ممکن است باعث کاهش عملکرد ترمزگیری و به خطر افتادن ایمنی شما شود.

#### ۱۰- تایرهای لاستیکی

##### مشخصات و فشار باد تایر لاستیکی

فشار باد مناسب باعث حداکثر ثبات و راحتی در راندن موتورسیکلت و افزایش طول عمر موتور می شود. فشار باد تایر را با فشار سنج بررسی کنید تا ببینید فشار مطابق مقدار مشخص شده باشد.

مشخصات و فشار باد توصیه شده برای تایرهای لاستیکی این موتورسیکلت به شرح زیر هستند:

◆ لاستیک جلو (تیوبلس) 120/70-12---225 Kpa

◆ لاستیک عقب (تیوبلس) 120/70-12---225 Kpa

#### ⚠ احتیاط

- اندازه گیری فشار باد تایر زمانی صحیح است که تایر سرد باشد. بنابراین بلافاصله پس از راندگی اقدام به اندازه گیری فشار باد تایرها نکنید و اجازه دهید تایرها سرد شوند.
- فشار باد تایر کمتر از حد تعیین شده می تواند باعث از جا درآمدن تایر از روی رینگ، تحت شرایط راندگی سخت شود.
- فشار باد تایر بیشتر از حد تعیین شده نیز ممکن است باعث انفجار تایر شود.
- تایر را به آهستگی و به دقت پر از باد کنید. باد زدن سریع می تواند باعث ترکیدن تایر شود.
- بررسی کنید که بین شیارهای روی تایر سنگ، تراشه فلزی یا هر جسم اضافی دیگری نرفته باشد. در صورت مشاهده آن را خارج نمایید.

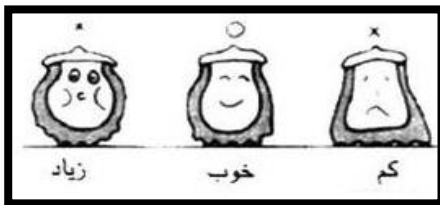

#### ⚠️ اخطار:

- هرگز از تایر لاستیکی صدمه دیده استفاده نکنید. زیرا احتمال از دست رفتن بالانس چرخ و تعادل موتورسیکلت و کاهش قابلیت اطمینان آن وجود دارد.
- فشار نامناسب باد لاستیک منجر به از بین رفتن آج لاستیک شده و خطری جدی ایجاد می کند. فشار باد کمتر از حد معمول نیز موجب لغزش و عدم کنترل وسیله نقلیه می شود.

## دفترچه راهنمای موتورسیکلت

### IRANDOCHARKH VETERANO WY150-67

- راندن موتور با لاستیکهای بسیار فرسوده خطرناک است و باعث کشیده شدن فرمان به یک طرف خواهد شد. علاوه بر آن بدلیل کاهش اصطکاک بین تایر و سطح جاده رانندگی خطرناکی خواهید داشت.

#### حد سایش تایر

در صورت سائیدگی تایر تا محل علامت سائیدگی روی تایر آن را تعویض کنید تا ایمنی شما در هنگام رانندگی به خطر نیفتد. در صورتی که قادر به شناسایی علامت مذکور نیستید، هرگاه سائیدگی آج تایر به قدری باشد که حداقل عمق آج تایر به 0.8 میلیمتر برسد، باید تایر لاستیکی موتورسیکلت خود را تعویض نمایید. در صورتی که موتورسیکلت شما در شرایط رانندگی سخت قرار دارد، مقدار حد سایش تایر بیشتر می شود.



#### ۱۱-تسمه چرخ

تسمه چرخ وظیفه انتقال نیرو از موتور به چرخ عقب را به عهده دارد. سایز تسمه این موتورسیکلت 835-20-30 می باشد.



#### ۱۲- بررسی باتری

وظیفه باتری تامین برق موتورسیکلت در لحظه استارت الکتریکی است. وظیفه دیگر آن جلوگیری از افت ولتاژ در شرایط روشن بودن چراغها و دیگر مصرف کننده ها می باشد. باتری این موتورسیکلت در سمت چپ آن قرار گرفته و با کاور بغل پوشانده شده است و چون از نوع سیلد اسید است نیازی به تعمیر و نگهداری و بررسی سطح الکترولیت نیست. فقط باید پایه های اتصال باتری را مرتباً تمیز کنید. توجه داشته باشید شرایط شارژ به شدت روی عمر باتری تاثیر می گذارد.

## دفترچه راهنمای موتورسیکلت

### IRANDOCHARKH VETERANO WY150-67



#### برداشتن باتری

سوئیچ اصلی را در وضعیت OFF قرار دهید تا جریان برق در موتورسیکلت قطع شود. ابتدا اتصال قطب منفی به رنگ آبی و سپس اتصال قطب مثبت به رنگ قرمز را جدا کنید. باتری معیوب را بردارید و آن را با یک باتری جدید (از همان نوع و با همان مشخصات) تعویض کنید. سپس اول قطب مثبت و بعد قطب منفی را متصل کنید.

#### ⚠ احتیاط

- چون باتری از نوع سیلد اسید می باشد، هرگز درپوش باتری را برندارید. در غیر این صورت باتری صدمه می بیند و قابل استفاده نخواهد بود.
- به موقعیت نصب باطری های مختلف دقت کنید.
- چنانچه موتور سیکلت مدت طولانی متوقف باشد و از آن استفاده نشود، باید هرماه یکبار باتری آن شارژ شود.
- باتری را در دمای ۰ تا ۳۵ درجه سانتی گراد نگهدارید. هرچه دما کمتر باشد برای آن بهتر است.
- باتری را در معرض تابش نور مستقیم خورشید قرار ندهید.

#### شارژ کردن باتری

باتری هر روز قدرت خود را از دست می دهد حتی اگر مورد استفاده قرار نگیرد. لطفاً کابل های منفی و مثبت باتری را جدا کنید و آن را با استفاده از دستگاههای شارژ باتری تحت شارژ قرار دهید. زمان و شدت جریان نباید از حد استاندارد فراتر رود. شارژ کردن با شدت جریان بالاتر اثر منفی روی عمر باتری دارد. برای این کار می توانید با مراکز خدمات پس از فروش ما مشورت کنید. شما همچنین می توانید چنین ابزاری را برای آزمایش ولتاژ بیش از حد و ثبات باطری استفاده کنید. اگر هنگام استارت کردن موتور سیکلت دریافتید که باتری بدون شارژ است لطفاً آن را بلافاصله شارژ کنید. باتری اگر برای مدت طولانی در وضعیت بدون شارژ قرار گیرد قطعاً صدمه می بیند.

#### ⚡⚠⚡ خطرات:

- باتری را هنگام شارژ کردن دور از شعله آتش قرار دهید. در غیر این صورت هیدروژن متصاعد شده از باتری باعث آتش سوزی می شود.
- باتری، گازهای انفجاری تولید می کند. جرقه، شعله و آتش سیگار را از آن دور نگه دارید. هنگامیکه در فضای سر بسته از باتری استفاده می کنید یا باتری را شارژ می کنید، امکانات لازم جهت تهویه کافی محیط را فراهم آورید.

## دفترچه راهنمای موتورسیکلت

### IRANDOCHARKH VETERANO WY150-67

- آب باتری حاوی اسید سولفوریک است. تماس آن با پوست یا چشم منجر به سوختگیهای شدید خواهد شد. پس هنگام شارژ از لباس های مناسب و عینک محافظ استفاده کنید.
- اگر اسید روی لباس های شما بریزد باعث پوسیدگی آنها و سوختن پوست شما می شود. پس لباسهای خود را درآورید و اسید روی لباس خود را تمیز کنید.
- هیچ وقت اجازه ندهید پارچه پوست یا چشم با اسید باتری تماس پیدا کند زیرا ممکن است باعث سوختن یا کوری شود. اگر به هر دلیلی چنین اتفاقی افتاد. لطفاً بلافاصله از آب برای شستن کامل آن استفاده کنید.
- اگر آب باتری وارد چشمتان شد بمدت ۵ الی ۱۰ دقیقه با آب بشوید و به بیمارستان مراجعه نمایید.
- در صورت آشامیدن آب باتری مقدار زیادی آب سرد یا شیر بنوشید و همراه آن منیزیم یا روغن نباتی خورده و به پزشک مراجعه کنید. آب باتری را از دسترس کودکان دور نگه دارید.

#### عیب یابی باتری :

موتور را بوسیله سیستم استارت دستی روشن کنید.

- موتور سریعاً استارت خورده و روشن می شود.-----باتری درست کار می کند.
- موتور به کندی استارت خورده یا استارت ضعیف است.---باتری ضعیف است یا دستگاه شارژ بدرستی عمل نمی کند.
  ۱. اتصالات باتری شل است و سیستم شارژ مجدد ایراد دارد.
  ۲. رگلاتور- رکتیفایر ایراد دارد.
- موتور نمی تواند استارت بخورد و روشن نمی شود.-----عمر باتری تمام شده ، فیوز سوخته ، کابل باتری قطع شده یا سیستم جرقه ایراد دارد.
  ۱. باتری را عوض کرده و کابلهای باتری را چک کنید.
  ۲. فیوز را عوض کنید.
  ۳. سیستم جرقه را بررسی کنید.

#### مشخصات الکتریکی باتری:

- ◆ آمپر شارژ باتری: ۲۵ آمپر در ۱۰ ساعت
- ◆ جریان نامی باتری: ۶,۵ یا ۷ آمپر ساعت
- ◆ ولتاژ نامی باتری: ۱۲ ولت

## دفترچه راهنمای موتورسیکلت

### IRANDOCHARKH VETERANO WY150-67

#### ۱۳- فیوز



این موتورسیکلت دارای یک عدد فیوز شیشه ای ۱۰ آمپری است که در زیر جاپایی و در کنار باتری قرار دارد. برای تعویض آن سوئیچ موتور را روی وضعیت خاموش قرار دهید. فیوز با باز کردن دوعدد پیچهای کاور وسطی زیر زین و سپس یک عدد پیچ درپوش باتری قابل دسترس است. (دقت شود در کناره های درپوش باتری در هر طرف چهار عدد خار تعبیه شده که بصورت کشویی جا رفته اند).

پس از برداشتن درپوش باتری فیوز سوخته را با یک فیوز نو با همان ابعاد و مشخصات فنی تعویض نمایند. سپس سوئیچ را روشن کنید. اگر فیوز بلافاصله مجدداً از کار افتاد به نمایندگیهای خدمات پس از فروش شرکت ایران دوچرخ یا تعمیرگاههای مجاز آن مراجعه نمایید.

#### ⚠️ اخطار:

- همیشه از همان فیوزی که مشخصات آمپر آن داده شده است استفاده کنید.
- تحت هیچ شرایطی نباید از فیوز با آمپر بالاتر یا فیوز تعمیر شده استفاده کنید. کارکرد نامناسب فیوز می تواند به سیستم های الکتریکی صدمه بزند.
- هرگز به جای فیوز از یک سیم یا چیز دیگر استفاده نکنید.

#### ⚠️ احتیاط

تعویض نامناسب فیوز برای سیستم موتورسیکلت یک خطر جدی محسوب شده و ممکن است باعث آتش سوزی یا از دست دادن روشنایی و قدرت موتور شود. برای جلوگیری از خطر اتصال کوتاه شدن سیستم برقی سوئیچ اصلی را هنگام بررسی یا تعویض فیوز خاموش کنید.

#### ۱۴- قفل فرمان:

برای قفل کردن، فرمان را تقریباً تا انتها به سمت چپ بچرخانید و کلید را در سوئیچ اصلی به سمت داخل فشار داده و بر خلاف حرکت عقربه های ساعت بچرخانید تا در وضعیت قفل قرار گیرد. در صورت لزوم کمی با فرمان بازی کنید تا مطمئن شوید که فرمان بدرستی قفل شده است. سپس کلید را از داخل سوئیچ اصلی خارج کنید.



## دفترچه راهنمای موتورسیکلت IRANDOCHARKH VETERANO WY150-67



باز کردن قفل عکس بستن آن است بدین صورت که کلید را در داخل سوئیچ اصلی قرار داده و بداخل فشار دهید و در جهت عقربه های ساعت بچرخانید تا قفل باز شود.

### ۱۵- باز کردن قفل زین:

کلید را داخل سوئیچ اصلی کرده و بدون اینکه آن را بداخل فشار دهید در جهت خلاف عقربه های ساعت بچرخانید. در نتیجه قفل زین باز خواهد شد و شما می توانید به جعبه تعبیه شده در زیر زین دسترسی پیدا کنید. برای بستن آن کافی است زین را از انتها به سمت پائین فشار دهید تا زبانه قفل درگیر شود.

### ۱۶- جک های وسط و بغل

جهت پارک کردن شما می توانید با استفاده از جک وسط یا جک بغل موتورسیکلت را پارک کنید. جک بغل مجهز به سنسوری است که در صورت پائین بودن جک مانع از روشن شدن موتور می شود. جهت بررسی عملکرد جک، برگشت پذیری فنر را بررسی کنید. فنر نباید تغییر شکل داده باشد. در ضمن اتصالات محوری و محللهای درگیری در جک ها را با گریس سبک با پایه لیتیم روغنکاری کنید.

### ۱۷- سیستم تعلیق

#### بررسی دوشاخه جلو



بررسی نشستی روغن

#### ۱- بررسی چشمی:

هر گونه انحراف، کجی چرخ و همچنین نشستی روغن از دو شاخه جلو را بررسی نمایید.

#### ۲- بررسی عملکردی:

موتورسیکلت را روی سطحی هموار قرار دهید. ترمز جلو را گرفته و دوشاخه جلو را چندین بار به سمت بالا و پائین فشار دهید و ببینید که آیا بازی کمک مناسب است و برگشت پذیری خوبی دارد یا خیر.



## دفترچه راهنمای موتورسیکلت

### IRANDOCHARKH VETERANO WY150-67

#### ⚠ احتیاط

- در صورت وجود هر گونه آسیب دیدگی یا عدم روانی در حرکت دوشاخه جلو با نمایندگی مجاز شرکت ایران دوچرخ مشورت نمائید.



#### کمک فنر عقب:

کمک فنر عقب این موتورسیکلت از نوع فنری-روغنی است. جهت بررسی عملکرد آن موتورسیکلت را روی سطحی هموار قرار دهید. از انتهای موتورسیکلت (ترکبند)، فشار رو به پائین وارد کرده و رها کنید. بازی کمک و برگشت پذیری آن را بررسی کنید. در صورت وجود هر گونه آسیب دیدگی یا عدم روانی در حرکت کمک فنر عقب با نمایندگی مجاز شرکت ایران دوچرخ مشورت نمائید.

#### ۱۸- پیچ ها، مهره ها و اتصالات

تمام پیچ و مهره و اتصالات باید طبق جدول تعمیرات نگهداری دوره ای کنترل و آچار کشی شوند و تمام پین ها، اشپیل ها و چرخنده ها و قفل ها و غیره را کنترل کنید .

مقدار گشتاور (N·m)	مورد	مقدار گشتاور (N·m)	مورد
10 ~ 20	پیچ اتصال فرمان (کرپی بالایی)	40 ~ 60	مهره محور چرخ جلو
30 ~ 40	پیچ مغزی فرمان	60 ~ 80	مهره محور چرخ عقب
		30 ~ 40	مهره کمک فنر عقب

#### ۱۹- تمیز کردن موتورسیکلت

##### تمیز کردن:

۱. برای اینکه زیبایی ظاهری موتورسیکلت خود را حفظ کنید لطفاً مرتباً آن را بشوئید. بهترین روش برای تمیز کردن موتورسیکلت استفاده از آب گرم به همراه ماده تمیز کننده برای پاک کردن کثیفی قبل از شستشو با آب است.
۲. در صورتی که از آب با فشار بالا برای شستن موتور سیکلت استفاده می کنید لطفاً آب پاش را روی قسمتهای الکتریکی، سیمها، کابلها، یاتاقانها و ECU و غیره نگیرید. فشار بالا باعث می شود آب به این قسمتها وارد شده و منجر به خرابی و فرسودگی زود هنگام آنها شود.
۳. لطفاً از برندهای پاک کننده رایج برای تمیز کردن موتور سیکلت استفاده کرده و از برندهای ناشناس و غیر معمول پرهیز کنید. در صورت نیاز می توانید قسمتهای کثیف تر را با استفاده از یک برس نرم شستشو نمائید.
۴. دهانه خروجی اگزوز را قبل از تمیز کردن با آب مسدود کنید تا مانع ورود آب به درون اگزوز شوید.

## دفترچه راهنمای موتورسیکلت

### IRANDOCHARKH VETERANO WY150-67

۵. پس از تمیز کردن با آب لطفاً موتورسیکلت را با پارچه تمیز خشک کنید و یا فقط بگذارید تا خشک شود.
۶. مسافتی را با موتورسیکلت با احتیاط برانید تا موتور به دمای کاری برسد. در این حالت ترمز بگیرد تا آب باقیمانده روی بخشهای مختلف موتور تبخیر شود.
۷. به محض اینکه موتورسیکلت سرد شد همه قسمتهای متحرک و یاتاقانها را با روغن چرب کنید و تمام اتصالات را روغن کاری کنید.
۸. به منظور اجتناب از هر گونه خطا در سیستم های الکتریکی لطفاً آنها را با کاور پلاستیکی پوشانده و در برابر ورود آب محافظت کنید.

### ۲۰- انبارش:

- در صورتی که لازم است موتورسیکلت برای مدت طولانی (۶۰ روز یا بیشتر) انبار شود، باید برخی نکات زیر را که در حفظ آن در برابر آفتاب، باران، گرد و غبار، رطوبت، حرارت، فساد پذیری و... موثر هستند را رعایت نمائید.
۱. قبل از انبارش تعمیرات لازم را بر روی موتورسیکلت خود انجام دهید.
  ۲. شمع را درآورده و به اندازه ۱۵ الی ۲۰ میلی لیتر یا یک قاشق غذاخوری روغن موتور 10W/40 یا SAE 10W/30 را از محل نصب شمع به داخل محفظه احتراق ریخته و شمع را مجدداً نصب نمائید. در حالتی که سوئیچ بسته است و موتور خاموش است چند بار هندل بزنیید تا دیواره سیلندر آغشته به روغن شود.
  ۳. روغن موتور را تعویض کنید.
  ۴. تسمه چرخ را باز کرده و درون یک کیسه نایلونی تمیز نگهداری کنید.
  ۵. باتری را بیرون بیاورید و آن را در مکانی خشک و خنک با سیستم تهویه مناسب و بدور از نور خورشید قرار دهید. توصیه می شود که باتری ماهی یک بار شارژ شود تا از خالی کردن شارژ آن هنگام بکارگیری مجدد جلوگیری شود. (دمای مناسب بیشتر از صفر درجه و کمتر از ۳۰ درجه می باشد)
  ۶. وسیله نقلیه را کاملاً تمیز کنید. هیچ گونه گرد و غباری نباید بر روی سطوح آن باقی بماند.
  ۷. تمامی سطوح فلزی موتورسیکلت را جهت محافظت از زنگ زدگی به روغن آغشته نمائید. مواظب باشید که به قطعات لاستیکی و پلاستیکی روغن نزنید.
  ۸. سطح آگزوز را با کشیدن پلاستیک بر روی آن و بستن تمامی منافذ ورود هوا به داخل آن، از هرگونه رطوبت و زنگ زدگی حفظ کنید.
  ۹. لاستیک را تا حد لازم باد کرده و موتورسیکلت را روی جک وسط قرار دارید. در صورت امکان موتور را روی یک سطح چوبی پارک کنید.

## دفترچه راهنمای موتورسیکلت

### IRANDOCHARKH VETERANO WY150-67

۱۰. به منظور جلوگیری از خرابی پمپ بنزین باید داخل باک بنزین مقدار کمی بنزین باشد. اما نیاز است که بصورت ماهانه بنزین آن تخلیه و با بنزین تازه جایگزین شود.
۱۱. کلید اصلی را بیرون بیاورید و در مکانی برنامه ریزی شده نگهدارید تا برای استفاده دوباره آماده باشد.
۱۲. روی موتورسیکلت را به خوبی بپوشانید تا از نفوذ گرد و غبار جلوگیری شود.

### ۲۱- بازگرداندن موتور به خدمت

- ۱) پوشش را بردارید و وسیله نقلیه را تمیز کنید. اگر موتور برای بیش از چهار ماه خارج از خدمات بوده است روغن موتور و روغن گیربکس را تعویض کنید.
- ۲) باطری را شارژ کنید و آن را دوباره جایگذاری کنید.
- ۳) در صورت باز کردن تسمه چرخ قبل از انبارش، مجدداً زنجیر را نصب کنید.
- ۴) بنزین تازه را در سطح مورد نظر پر کنید. اگر موتورسیکلت برای بیش از چهار ماه استفاده نشده باشد و موتور استارت نشود، بنزین مانده درون مخزن را با بنزین تازه تعویض کنید.
- ۵) قبل از سوار شدن وسیله را در سرعت پایین و در مکان مناسب آزمایش کنید.
- ۶) بدلیل آغشته بودن محفظه احتراق به روغن، دود زیادی از اگزوز خارج می شود که ناشی از سوختن روغن است. ولی پس از مدتی روغنها سوخته و دود اگزوز به حالت طبیعی بر می گردد. بنابراین نگران نباشید.

### ۲۲- توجهات ویژه

- همیشه فاصله ایمنی را حفظ کنید.
- باعث ایجاد ترافیک نشوید و در ترافیکها مانع ایجاد نکنید.
- وارد پیاده رو نشوید.
- از سمت راست سبقت نگیرید.
- مطمئن شوید که ترمزها همیشه آماده بکار هستند.
- فواصل بسیار طولانی را رانندگی نکنید.
- اگر متوجه چیز غیرعادی در موتورسیکلت شدید برای بررسی توقف کنید.
- دو تا سه دقیقه بعد از زمین خوردن صبر کنید و موتورسیکلت را بعد از آن روشن کنید.
- در هنگام رانندگی در شب چراغهای جلو را روشن کنید.

قبل از استارت کردن به اطراف نگاه کنید تا از تصادف اجتناب کنید.

۱. جک را برگردانید و موتور سیکلت را برانید.

۲. راهنماها را روشن کنید ترمز را رها کنید مطمئن شوید موقعیت ایمن است و سپس برانید.

#### ⚠ هشدار

- در صورت رانندگی در شهر در جاده های مخصوص تردد عبور وسایل نقلیه رانندگی کنید. اگر در پیاده رو حرکت کنید منجر به تصادف می شود.
- رانندگی با سرعت بالا در جاده های ناهموار خطرناک بوده و باعث واژگونی و صدمه می شود.
- در جاده های صاف و هموار به مدت طولانی بصورت پرگاز نرانید. زیرا به موتور شما آسیب می رساند.
- در جاده های دارای سنگ ریزه با احتیاط برانید. اگر سنگ ریزه یا شن وارد موتور یا لاستیک شود، موجب واژگونی و صدمه خواهد شد.
- در صورت امکان نزدیک دریا یا جاده های نمک زار رانندگی نکنید. چراکه آگزوز و سایر قسمتهای خارجی و اتصالات به آسانی زنگ زده و دچار پوسیدگی می شوند.

#### سیستم مدیریت موتور

### Engine Management System (EMS)

سیستم مدیریت موتور EMS به طور کلی متشکل از واحد کنترل الکترونیکی ECU، حسگرها Sensors و عملگرها Actuators می باشد که به طور مختصر توضیحاتی در رابطه با وظایف و محل نصب آنها در زیر آورده شده است. اگر سیستم سوخت رسانی را به بدن انسان تشبیه کنیم واحد کنترل الکترونیکی به عنوان مغز سیستم، حسگرها به عنوان حواس انسان (بینایی و ...) و عملگرها مانند دست و پای انسان عمل می کنند.

سیستم مدیریت موتور از حسگرها برای جمع آوری اطلاعاتی نظیر جریان هوا، دمای هوای ورودی به منیفولد، دمای سر سیلندر، فشار هوا و وضعیت لحظه ای موتور ( دور موتور، بارگذاری، کاهش یا افزایش سرعت) استفاده می کند. همه این اطلاعات بصورت سیگنال الکترونیکی به ECU ارسال می شوند.

عملگرها نیز بر اساس تصمیمات کنترلی خارج شده از ECU کار می کنند. کاربرد آن ها برای تغذیه سوخت، تایمینگ جرقه، سرعت دور آرام و در نتیجه کنترل آلایندگی است. اگر پردازشگر موتور بخواهد دور آرام را افزایش دهد، یک عملگر (استپر موتور) را برای افزایش مقدار معینی از جریان هوا در اطراف دریچه گاز به کار می اندازد. عملگرها برای ECU سیگنال ارسال نمی کنند.

## دفترچه راهنمای موتورسیکلت IRANDOCHARKH VETERANO WY150-67

### ⚠️ اخطار:

- در صورت بروز عیب یا خطا در هر یک از مجموعه ها و قطعات سیستم مدیریت موتور EMS به نمایندگیهای خدمات پس از فروش شرکت مراجعه نمایید.
- هر گونه دستکاری یا تعمیر قطعات سیستم انژکتوری در تعمیرگاههای غیر مجاز ممکن است باعث عملکرد نادرست و خرابی قطعه اصلی و سایر قطعات مرتبط با آن شود. بنابراین مسئولیت آن برعهده خریدار می باشد.

### حسگرها

#### ۱- حسگر موقعیت دریچه گاز:

#### Throttle Position Sensor (TPS)

وظیفه این حسگر ارسال اطلاعات وضعیت باز یا بسته بودن دریچه گاز به ECU می باشد. محل نصب آن بر روی دریچه گاز می باشد و در صورت بروز هر گونه مشکل در آن، چراغ چک داخل کیلومتر روشن می شود. عیوبی که ممکن است باعث ایجاد خطا بوسیله این حسگر شوند عبارتند از:



حسگر دریچه گاز

- شکستگی و آسیب دیدگی حسگر
- خیس شدن حسگر
- بهم خوردن تنظیمات نصب

در صورت بروز عیب در این حسگر، ممکن است برخی از معایب زیر در عملکرد موتور مشاهده شوند:

- بد کار کردن و خوب گاز نخوردن موتور
- بالا ماندن دور موتور در دور آرام
- گاز خوردن با تأخیر

#### ۲- حسگر دمای سیلندر :

#### Engine Temperature Sensor (ETS)

وظیفه این حسگر ارسال اطلاعات دمای موتور در شرایط مختلف به ECU است. محل نصب آن با یک از پیچهای منیفولد می باشد و در صورت بروز هر گونه مشکل در آن، چراغ چک داخل کیلومتر روشن می شود. عیوبی که ممکن است باعث ایجاد خطا بوسیله این حسگر شوند عبارتند از:

## دفترچه راهنمای موتورسیکلت

### IRANDOCHARKH VETERANO WY150-67



- آسیب دیدگی حسگر
- وصل نبودن حسگر
- داشتن اتصال کوتاه

در صورت بروز عیب در این حسگر ، ممکن است برخی از معایب زیر در عملکرد موتور مشاهده شوند:

۱- حسگر، دمای موتور را به اشتباه بالاتر از واقعیت گزارش می کند، که در این صورت ECU سوخت را بسیار رقیق می کند و در نتیجه:

- یا موتور روشن نمی شود.
  - یا با استارت های زیاد روشن می شود و وقتیکه روشن شد، بسختی گاز می خورد و توان کمی خواهد داشت.
- ۲- حسگر، دمای موتور را به اشتباه پایینتر از واقعیت گزارش می کند، که در این صورت ECU سوخت را بسیار غلیظ می کند و در نتیجه:

- یا موتور روشن نمی شود.
- یا با استارت های زیاد روشن می شود و وقتیکه روشن شد، دود سیاه زیادی از آگزوز خارج می شود و موتور توان کمی خواهد داشت، مصرف سوخت در این حالت بشدت افزایش می یابد.

### ۳- حسگر دمای محیط :

#### Air Temperature Sensor (ATS)



سنسور دمای محیط

وظیفه این حسگر ارسال اطلاعات اختلاف دمای هوا در شرایط مختلف جوی به ECU است. این سنسور با مجموعه دریچه گاز و ECU است و در صورت بروز هر گونه مشکل در آن، چراغ چک داخل کیلومتر روشن می شود.

عیوبی که ممکن است باعث ایجاد خطا بوسیله این حسگر شوند عبارتند از:

- شکستگی و آسیب دیدگی حسگر
- خیس شدن حسگر

در صورت خرابی این قطعه، ECU تشخیص درستی از دمای هوا ندارد و مخلوط هوا و سوخت درستی هم در محفظه احتراق وجود نخواهد داشت. در این حالت:

- موتور بسختی روشن می شود و با گاز دادن دود سیاه از آگزوز خارج می شود
- موتور بسختی گاز می خورد و ریپ می زند و بازدهی آن کم خواهد شد.

## دفترچه راهنمای موتورسیکلت IRANDOCHARKH VETERANO WY150-67

### ۴- حسگر فشار هوای منیفولد یا سنسور MAP :

#### Manifold Air Pressure Sensor

وظیفه آن محاسبه مقدار فشار اتمسفر با توجه به ارتفاع واقعی محلی است. این سنسور روی دریچه گاز قرار دارد و در صورت بروز هر گونه مشکل در آن، چراغ چک داخل کیلومتر روشن می شود.

عیوبی که ممکن است باعث ایجاد خطا بوسیله این حسگر شوند عبارتند از:



- شکستگی و آسیب دیدگی حسگر
- خیس شدن حسگر

در صورت خرابی این قطعه، ECU تشخیص درستی از فشار هوا ندارد و مخلوط هوا و سوخت درستی هم در محفظه احتراق وجود نخواهد داشت. در این حالت:

- موتور بسختی روشن می شود و با گاز دادن دود سیاه از اگزوز خارج می شود
- موتور بسختی گاز می خورد و ریپ می زند و بازدهی آن کم خواهد شد.

### ۴- حسگر سرعت یا حسگر موقعیت میل لنگ:

#### Engine Speed Sensor (ESS) or Crankshaft Position Sensor (CPS)

یک حسگر القایی مغناطیسی است که در مقابل دندانه های روی بوبین نصب می شود. وظیفه این حسگر ارسال اطلاعات موقعیت میل لنگ در نقطه مرگ بالا به ECU جهت محاسبه زمان جرقه زنی در دورهای مختلف می باشد. در صورت بروز هر گونه مشکل در آن موتور روشن نمی شود. عیوبی که ممکن است باعث ایجاد خطا بوسیله این حسگر شوند عبارتند از:



- زیاد بودن فاصله بین سنسور و روتور
- کثیف شدن یا براده گرفتن روی سنسور
- داشتن اتصال کوتاه در سنسور
- قطعی در سیم ها و اتصالات

در صورت بروز عیب در این حسگر، ممکن است برخی از معایب زیر در عملکرد موتور مشاهده شوند:

۱. در صورت هر گونه خرابی و نرسیدن اطلاعات به ECU موتور روشن نخواهد شد.
۲. در صورت آلودگی نوک حسگر با براده های آهن، گریس و روغن به طوری که باعث رساندن اطلاعات غلط به ECU شود موتور در دورهای مختلف بد کار خواهد کرد و ریپ می زند.
۳. حرکت و پرشهای عقربه دور موتور بصورت غیر معمول، CUT OFF های ناپهنگام در دورهای پائین می توانند ناشی از کارکرد نادرست این حسگر باشند.

#### ۵- حسگر اکسیژن :

#### Oxygen Sensor (O2 Sensor)

این حسگر مقدار اکسیژن گازهای خروجی در اگزوز را اندازه گیری و اطلاعات آن را برای ECU ارسال می کند. محل نصب آن بر روی گلوبی اگزوز است و در صورت بروز هر گونه مشکل در آن، چراغ چک داخل کیلومتر روشن می شود. عملکرد صحیح این حسگر نقش مهمی در کنترل بهتر نسبت تزریق سوخت و کاهش آلاینده‌گی دارد. عیوبی که ممکن است باعث ایجاد خطا بوسیله این حسگر شوند عبارتند از:



- المنت یا حسگر آن معیوب باشد.
- شکستگی در لوله سرامیکی
- آسیب دیدگی حسگر
- داشتن اتصال کوتاه

در صورت بروز عیب در این حسگر، ممکن است برخی از معایب زیر در عملکرد موتور مشاهده شوند:

- در بسیاری از موتورسیکلتها با روشن کردن موتور، بوی خام سوختی از اگزوز به مشام می رسد.
- در برخی موتورسیکلتها، موتور بدرستی گاز نمی خورد.
- مصرف سوخت بالا می رود.

#### عملگرها

#### ۱- انژکتور :



یک سلنویید الکتریکی است که توسط ECU کنترل می شود. وظیفه انژکتور پاشش سوخت با فشار بالا به پشت سوپاپ گاز می باشد. این قطعه روی مانی فولد نصب شده است. علائم اولیه خرابی انژکتور همیشه قابل تشخیص نیستند، زیرا موتورهای حسگرهای درونی و کامپیوترهایی دارند که می توانند نسبت سوخت و هوا را به نحوی اصلاح کنند تا مشکلات جزئی جبران شوند و راننده، اثر آن‌ها را احساس نکند. این موضوع باعث می شود مراحل اولیه گرفتگی انژکتورها قابل تشخیص نباشد.

هنگامی که گرفتگی انژکتورها به حدی شدید شود که ECU نتواند با تنظیم یا اصلاح نسبت سوخت و هوا آن را جبران کند، موتور به تدریج دچار مشکلات زیر می شود:

- ۱) تأخیر، مکث و کاهش محسوس قدرت یا ریپ زدن هنگام گاز دادن و دور گرفتن موتور



## دفترچه راهنمای موتورسیکلت

### IRANDOCHARKH VETERANO WY150-67

- ۲) افت عملکرد موتور در تمام دورهای موتور
- ۳) ایجاد لرزش، ضربه و صدا، به دلیل احتراق ناقص یا نامنظم در موتور
- ۴) لرزش و خاموش شدن موتور در هنگام کار کردن درجا و در دور پایین
- ۵) افزایش میزان CO و HC و سایر آلاینده های زیست محیطی در هنگام تست آپندگی
- ۶) افزایش مصرف سوخت

#### ۲- لوله سوخت فشار قوی :



یک سمت لوله سوخت به پمپ بنزین و سمت دیگر آن به ریل سوخت روی انژکتور متصل می شود. برای اطمینان از نداشتن نشتی دو عدد بست فلزی لوله سوخت را از هر دو طرف مهار می کنند. در صورت شل بودن بست ها سوخت نشتی داشته و خطرات آتش سوزی را بدنبال دارد.

#### ۳- ریل سوخت:



محل نصب آن بر روی انژکتور است و لوله فشار قوی نیز به آن متصل می شود.

#### ۴- پمپ بنزین:

پمپ بنزین در داخل باک نصب شده و باید همیشه در بنزین غوطه ور باشد. وظیفه پمپ بنزین ایجاد فشار در بنزین و ارسال آن به سیستم می باشد. در داخل پمپ یک سوپاپ یکطرفه نصب شده که وظیفه آن جلوگیری از برگشت سوخت به داخل باک می باشد. این عمل مانع از تشکیل حباب در لوله های انتقال بنزین و ایجاد قفل گازی (در حین خاموش کردن موتور گرم) می گردد. روش کار آن بدین صورت است که با فرمان گرفتن از ECU بنزین را از طریق یک لوله فشار قوی با فشار به سمت ریل سوخت و در نهایت به انژکتور می رساند. فشار سوخت بوسیله رگلاتور روی پمپ تنظیم و سوخت اضافه از قسمت بالای پمپ به داخل باک برگشت می شود.



## دفترچه راهنمای موتورسیکلت IRANDOCHARKH VETERANO WY150-67

توجه:

- به منظور جلوگیری از نشت سوخت، پمپ بنزین دارای واشر آب بندی (۱) است که هنگام مونتاژ حتماً در نصب صحیح آن دقت نمایید.
- فیلتر بنزین (۲) که بر روی پمپ بنزین نصب شده است قابلیت تعویض دارد و در صورت کثیف بودن، می توان تعویض نمود.

### ۵- کویل :

کویل یک ترانسفورماتور افزایشدهنده است که وظیفه آن انتقال ولتاژ بالا از طریق وایر شمع به شمع می باشد. کویل زیر زمین در سمت چپ بدنه نصب شده است. عیوبی که ممکن است باعث ایجاد خطا توسط این عملگر شود:



- عدم وصل بودن سوکت ها
- اتصال کوتاه در کویل
- خرابی یا شکستگی

### ۶- رکتی فایر (شارژر) :

وظیفه یکسو کردن برق دینام و شارژر باتری را بعهده دارد. این قطعه بر روی بدنه زیر باک نصب شده است. در صورت خرابی این قطعه شارژر باتری دچار مشکل می شود و نوسان برق در چراغها را خواهیم داشت.



### ۷- دریچه گاز یا دریچه تراشل :

قطعه ای است که با استفاده از یک شیر پروانه‌ای (Butterfly Valve) و تغییر زاویه آن، میزان جریان هوای ورودی به موتور را تنظیم می کند. همچنین این وسیله با استفاده از یک مسیر جانبی به موتور اجازه می دهد زمانی که موتور تحت بار نیست و گاز نمی خورد، به صورت بی بار (idle) همچنان روشن بماند. این قطعه از یک طرف به هواکش و از سمت دیگر به منیفولد متصل می شود.



## دفترچه راهنمای موتورسیکلت

### IRANDOCHARKH VETERANO WY150-67

#### ۸- اتوماتیک استارت



از آنجایی که برای راه اندازی موتور استارتر به جریان برق با آمپر بالا نیاز است و عبور جریان مصرفی استارتر از سوئیچ باعث ذوب شدن سوئیچ می شود، از یک کلید الکترومغناطیس به نام اتوماتیک استارت استفاده می شود. این قطعه در سمت راست موتورسیکلت در زیر زین قرار گرفته و وظیفه آن انتقال جریان برق DC به استارت موتورسیکلت جهت به گردش درآوردن دنده استارت و در نتیجه دوران اولیه میل لنگ جهت روشن کردن موتورسیکلت است.

#### ۹- چراغ چک :

چراغ چک یا همان چراغ نشان دهنده عیب بر روی کیلومتر شمار بوده و در صورت بروز عیب یا خطا در سیستم انژکتور، این چراغ که به رنگ قرمز می باشد روشن می شود و راکب با مشاهده آن حتماً باید به نمایندگی مجاز شرکت ایران دوچرخ جهت رفع عیب مراجعه نماید.

#### واحد کنترل کننده الکترونیکی (ECU) :



واحد کنترل کننده الکترونیکی مغز سیستم انژکتوری می باشد و با دریافت اطلاعات از حسگرها، آنها را پردازش کرده و بر اساس برنامه ای که در آن نوشته شده است پالسهای را برای عملگرها می فرستد. این قطعه در زیر زین کنار دریچه گاز قرار دارد و در صورت بروز هر گونه مشکل در سیستم سوخت رسانی موتور، چراغ چک داخل کیلومتر روشن می شود. هنگام شستشوی موتورسیکلت باید دقت شود تا از نفوذ آب بداخل آن جلوگیری شود.

#### ۱- دستگاه عیب یاب (دیاگ) :

دستگاه عیب یاب جهت رفع عیب سیستم الکترونیکی که وظیفه کنترل تزریق سوخت ، برق و آلاینده ها را دارد مورد استفاده قرار می گیرد. این دستگاه در اختیار نمایندگی های خدمات پس از فروش شرکت ایران دوچرخ بوده و در صورت مشاهده عیب و روشن شدن چراغ چک می توان سیستم را به کمک آن عیب یابی و عیب مورد نظر را برطرف نمود. برای عیب یابی سیستم می توان سوکت دستگاه دیاگ را به ECU متصل نمود و با ورود به برنامه و خواندن خطاهای ایجاد شده، پس از رفع عیب، آنها را به کمک همین دستگاه پاک نمود.

دفترچه راهنمای موتورسیکلت

IRANDOCHARKH VETERANO WY150-67

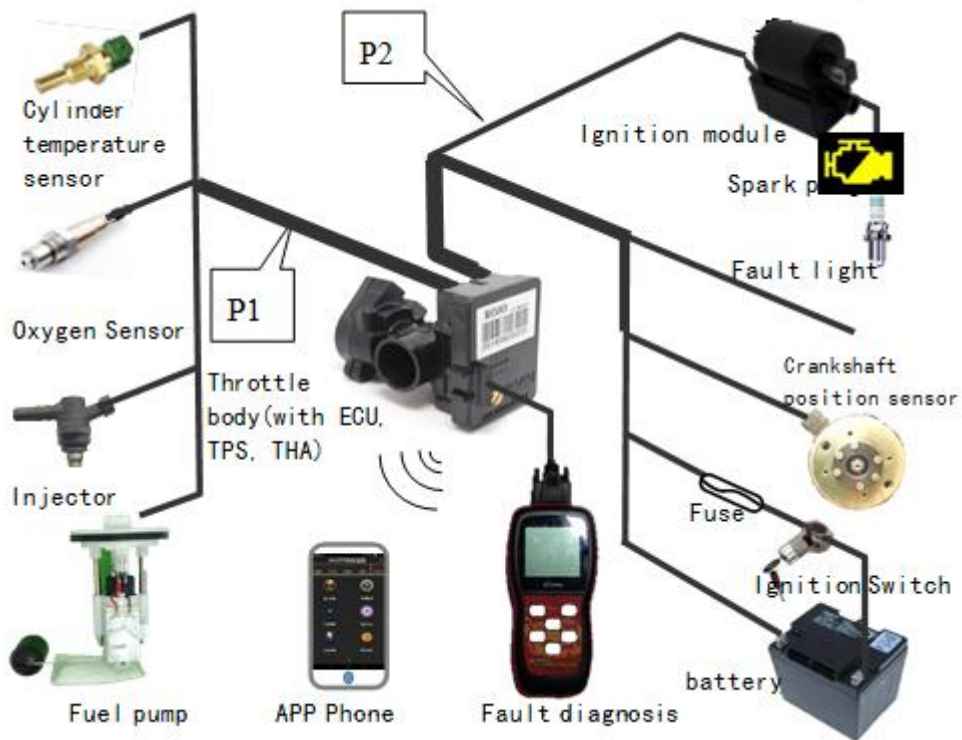

نقشه شماتیک سیستم EFI

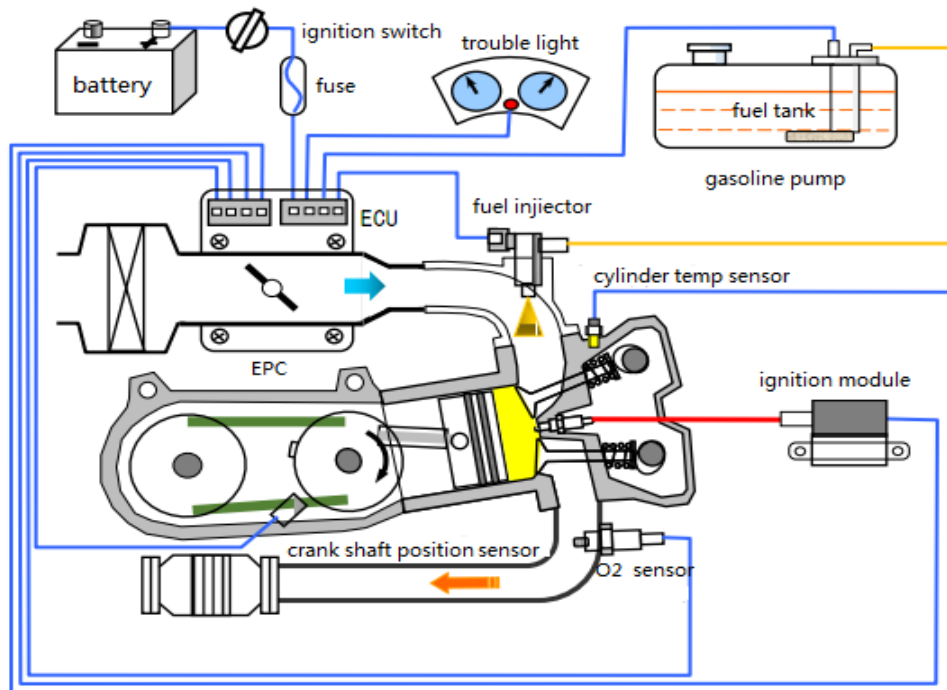

EFI diagram (inner pump)

نقشه شماتیک مدار برقی

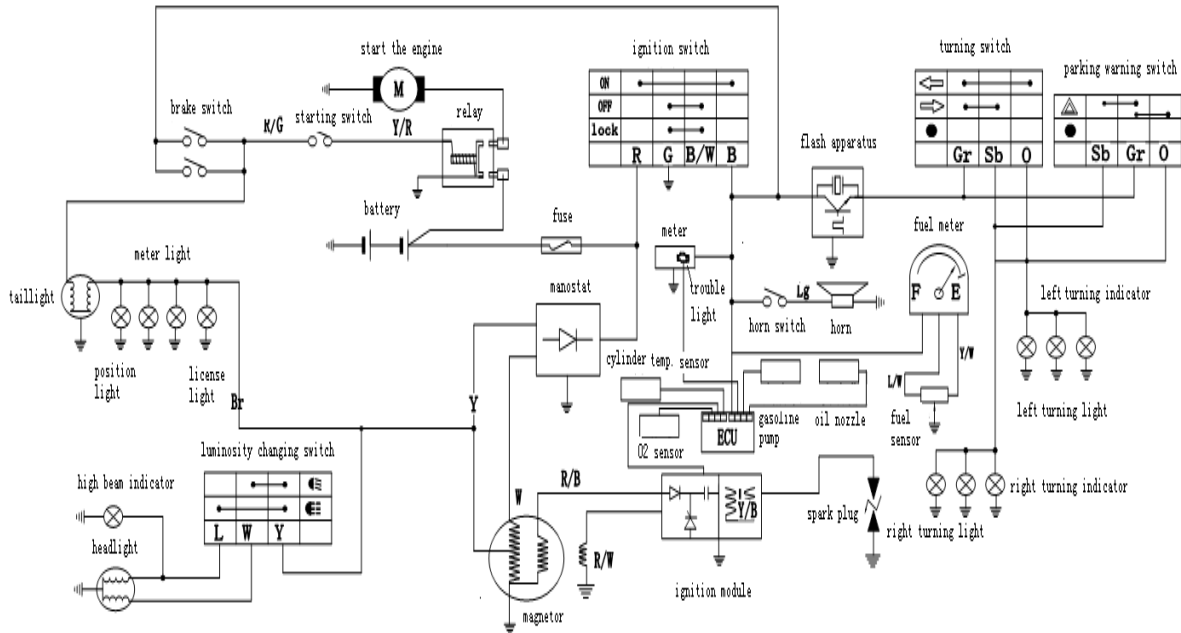

جداول عیب یابی

۱- ایرادات مربوط به سیستم سوخت رسانی

روش عیب یابی	علت ها	خطاها	
درستی عملکرد باتری، فیوز، رله سوخت، سیم کشی و سوئیچ را بررسی کنید. اگر آنها سالم باشند درستی عملکرد ECU را بررسی کنید.	سیستم قدرت الکتریکی کافی برای راه اندازی پمپ را ندارد	پمپ سوخت کار نمی کند	راه اندازی موتورسیکلت سخت است و مکرراً خاموش می شود.
پمپ سوخت را عوض کنید.	پمپ سوخت آسیب دیده است.		
درستی عملکرد باتری، رله سیستم و اتصالات الکتریکی را بررسی کنید.	ولتاژ کمتر از ۸ ولت	پمپ سوخت سالم است.	فشار سوخت صفر یا کافی نیست
حداقل ۳ لیتر بنزین در مخزن سوخت بریزید و بلافاصله سوخت گیری کنید.	سوخت در مخزن کافی نیست		
سالم بودن باتری و سیستم شارژ آن را بررسی کنید.	ولتاژ باتری کم است	پمپ سوخت می تواند کار کند.	
فیلتر بنزین را از نظر مسدود نبودن آن بررسی کنید	جریان سوخت در لوله سوخت نداریم		
پمپ سوخت را عوض کنید.	رگلاتور فشار سوخت معیوب است		
بست شیلنگ سوخت شل شده و یا شیلنگ پاره شده است. آنها را تعویض کنید.	نشستی در لوله سوخت		

## دفترچه راهنمای موتورسیکلت

### IRANDOCHARKH VETERANO WY150-67

روشن عیب یابی	علت ها		خطاها		
	علت ها	ولتاژ	فشار	پمپ	راه اندازی
کلگی وایر کوئل را خشک یا تعویض کنید.	در صورتی که کلگی وایر کوئل خیس یا سوراخ باشد.	بالای کوئل سوخته باشد.	سوخت طبیعی است	سوخت می تواند کار کند	موتورسیکلت سخت است و مکرراً خاموش می شود.
شمع را عوض کنید.	بخشی از عایق شمع از بین رفته باشد.				
آن را به درستی ببندید	کلگی سر وایر خوب بسته نشده باشد				
آن را به مقدار استاندارد تنظیم کنید.	فاصله بین قطبهای کوئل خیلی نزدیک یا خیلی دور باشد				
اتصال را اصلاح و در غیر اینصورت کوئل را تعویض کنید	تماس ضعیف داشته یا وصل نشده باشد.				
سیم کشی را بررسی کنید.	حسگر دمای سیلندر یا حسگر دمای مایع خنک کننده آسیب دیده باشد.				
حسگر را تعویض کنید.	انجین نمی تواند کار کند.				
در صورتی که سوخت به مقدار کافی باشد و سیستم سوخت رسانی و مدار الکتریکی به درست کار کنند، برای بررسی وضعیت انجین به نمایندگیهای مجاز شرکت ایران دوچرخ مراجعه فرمائید.	سوزن انزکتور مسدود شده است				
آن را تمیز یا تعویض کنید.					

#### ۲- ایرادات مربوط به سیستم جرچه و کمپرس

روشن عیب یابی	علت ها		خطاها		
	علت ها	شمع جرچه نمی زند.	جرچه ضعیف است	سوخت و هوای مخلوط شده در سیلندر نیست	موتورسیکلت روشن نمی شود
شمع را تعویض کنید.	شمع فرسوده و خراب است	شمع جرچه نمی زند.	جرچه ضعیف است	سوخت و هوای مخلوط شده در سیلندر نیست	موتورسیکلت روشن نمی شود
کوئل را تعویض کنید.	مدول جرچه فرسوده و خراب است				
ECU را تعویض کنید.	ECU خراب است				
سوئیچ را تعویض کنید.	سوئیچ اصلی خراب است				
اتصال شمع و سر شمع را بررسی و در صورت نیاز محکم کنید.	جرچه از بین می رود یا انعطاف پذیر می شود				
فیلرگیری و تنظیم کنید.	فاصله دهانه شمع صحیح نیست	جرچه ضعیف است	سوخت و هوای مخلوط شده در سیلندر نیست	موتورسیکلت روشن نمی شود	
شمع را تعویض کنید.	یکی از قطبهای شمع سوخته است				
دهانه شمع را تمیز کنید.	شمع به طور جدی دوده زده است				
وایر شمع را بررسی و در صورت نیاز تعویض کنید.	شمع سالم اما جرچه مناسب نیست.				
اگر در صورت بررسی و اصلاح تمامی موارد فوق مشکل برطرف نشد با یک تعمیرکار ماهر مشورت کنید.	سوخت ندارد	سوخت و هوای مخلوط شده در سیلندر نیست	سوخت و هوای مخلوط شده در سیلندر نیست	موتورسیکلت روشن نمی شود	
سوخت گیری کنید.	دهانه عبور بنزین مسدود است				
پمپ بنزین را بررسی و در صورت لزوم فیلتر آن را تعویض کنید.	رله سوخت آسیب دیده است				
دهانه شیلنگهای بنزین را بررسی و تمیز کنید.	مسیر عبور بنزین مسدود است				
رله سوخت را عوض کنید	هواکش مسدود است				
شیلنگهای بنزین را جرم گیری و تمیز کنید.	هواکش مسدود است	فشار سیلندر کم است	فشار سیلندر کم است	موتورسیکلت روشن نمی شود	
هواکش را تمیز کنید.	نشستی سوخت یا هوا در سیستم وجود دارد				
اجزا را بررسی و نشستی را برطرف کنید.	از محل نصب شمع نشستی دارد				
شمع را با گشتاور مناسب سفت کنید.	سر سیلندر نشستی دارد				
واشر آب بندی آن را تعویض کنید.	از محل سوپاپها نشستی دارد	فشار سیلندر کم است	فشار سیلندر کم است	موتورسیکلت روشن نمی شود	
قطعات فرسوده آن را تعویض کنید.	رینگ پیستون یا جداره سیلندر به طور جدی				
آنها را تعویض کنید.					

## دفترچه راهنمای موتورسیکلت

### IRANDOCHARKH VETERANO WY150-67

	فرسوده و خط دار هستند		
رینگ پیستون را تعویض کنید یا در صورت سالم بودن دوده ها را تمیز کنید.	رینگ پیستون شکسته است یا به مقدار خیلی زیادی دوده جمع کرده است		

#### ۳- سایر موارد

خطاها	علت ها	روش عیب یابی
عملکرد شتاب موتورسیکلت بد است	مقدار اکتان سوخت خیلی کم است	سوخت را تعویض کنید. از سوخت با اکتان مناسب استفاده کنید.
	مسیر سوخت گرفته شده است	مسیر سوخت را تمیز کنید.
	تایمینگ جرعه اشتباه است	تایمینگ انجین را بررسی کنید.
	جرعه خیلی ضعیف است یا شعله ور می شود	جرعه را بررسی و اجزای مرتبط با آن را تمیز کنید.
	مخلوط سوخت و هوا یا خیلی رقیق یا خیلی غلیظ و متراکم است	ECU را بررسی کنید.
	انجین نشستی مخلوط سوخت و هوا دارد.	بررسی و برطرف کنید. در صورت نیاز قطعات فرسوده تعویض شوند
	اگزوز گرفته است	گرفتگی و انسداد را برطرف کنید.
	تسمه ساییده و پارگی دارد	تسمه را تعویض کنید.
	غلنک ساییده و مشکل دارد	غلنک را تعویض کنید.
	بخش مربوط به موتورسیکلت روشن نمی شود را ببینید	
استارت الکتریکی کار نمی کند	کلاچ خراب است	تعویض شود.
	برق باتری کافی نیست	باتری را شارژ کنید.
	اتوماتیک استارت خراب است	تعویض شود.
ناپایداری در رانندگی	لقی/فاصله بین یاتاقانهای چرخشی خیلی زیاد است	تنظیم شود.
	فشار باد تایرهای لاستیکی کافی نیست	مقدار فشار باد را تنظیم کنید.
	محور چرخ جلو یا عقب شل است	آن را با گشتاور مناسب سفت کنید.
ترمز کار نمی کند	ساییدگی لنتهای جلو/عقب خیلی زیاد است	لنتهای ترمز جلو/عقب را تعویض کنید.
	در سیستم ترمز جلو هوا وجود دارد	مقدار روغن ترمز جلو را بررسی و در صورت نیاز هواگیری کنید.
	میل بادامک ترمز عقب ساییده شده و خراب است	میل بادامک ترمز عقب را تعویض کنید
	کابل ترمز پاره شده و آسیب دیده است	کابل ترمز را تعویض کنید.
	خلاصی ترمز زیاد است	خلاصی ترمز را تنظیم کنید.



## خدمات پس از فروش

### ۱- گارانتی و خدمات پس از فروش:

شرکت ایران دوچرخ برای جلب رضایت مشتریان خود با ارائه خدمات گارانتی (پشتیبانی از محصولات فروخته شده به مشتری)، نسبت به رفع کلیه ایرادات ناشی از هرگونه خطا در مونتاژ موتورسیکلت و قطعات آن، مطابق با شرایط ذیل در هر یک از تعمیرگاه های مجاز تحت پوشش خود اقدام می نماید.

### ۲- موارد تحت پوشش گارانتی:

در دوره گارانتی کلیه قطعات موتور، به استثنای مواردی که در بندهای ۲ و ۳ توضیح داده شده است، مشمول گارانتی بوده و مشتری می تواند در صورت بروز عیب با مراجعه به یکی از تعمیرگاه های مجاز شرکت ایران دوچرخ، از خدمات رایگان بهره مند شود. رفع ایراد موتورسیکلت و تعویض یا تعمیر قطعات تحت عنوان خدمات گارانتی بنا به تشخیص کارشناس فنی نماینده مجاز خدمات پس از فروش صورت می گیرد. در ضمن در صورت عدم رعایت موارد ذکر شده در این دفترچه خدمات گارانتی می تواند طبق بند ۴ ابطال شود.

جهت استفاده از خدمات گارانتی پس از فروش به نمایندگیهای ایران دوچرخ موجود در این دفترچه و سایت [www.irdoco.ir](http://www.irdoco.ir) مراجعه و در صورت داشتن هرگونه سوال، انتقاد یا پیشنهادی با شماره تلفن های ۵۱-۳۲۸۴۸۷۵۰-۰۲۸ (دفتر مرکزی خدمات پس از فروش شرکت ایران دوچرخ) تماس حاصل فرمایید.

### ۳- دوره گارانتی:

دوره گارانتی این محصول به استثنای برخی قطعات که در بندهای زیر به تشریح مشخص شده اند ۱۲ ماهه می باشد.

**بند ۱- شرایط گارانتی:** در صورت استفاده صحیح از موتورسیکلت و رعایت نکات اعلام شده در این دفترچه اعتبار دارد.

- رنگ تنه و باک دارای سه ماه گارانتی تعویض می باشند.
- قطعات آبکاری دارای سه ماه گارانتی تعویض می باشند.
- گارانتی خدمات ارائه شده توسط نمایندگی های شرکت به مدت ۲ ماه است.
- گارانتی قطعات تعویض شده توسط نمایندگی های شرکت به مدت ۶ ماه است. (به شرط اینکه یکسال از تاریخ خرید نگذشته باشد)

### بند ۲- خساراتی که مشمول گارانتی نمی باشند:

- خرابی ناشی از تصادفات و استفاده نامناسب از موتورسیکلت مثل انجام حرکت های آکروباتیک و مانورهای نمایشی
- خرابی ناشی از استفاده موتورسیکلت های مخصوص سواری در شهر برای مسابقات رالی و سرعت و غیره
- خرابی ناشی از آتش سوزی، حوادث و بلایای طبیعی همچون سیل، زلزله، صاعقه و طوفان و غیره

## دفترچه راهنمای موتورسیکلت

### IRANDOCHARKH VETERANO WY150-67

- خرابی ناشی از تعمیرات نامناسبی که توسط تعمیرگاه های غیر مجاز انجام شده باشد
- خرابی ناشی از عدم حرکت موتورسیکلت و توقف طولانی و عدم استفاده از آن
- خرابی ناشی از عدم رعایت شرایط آب بندی موتورسیکلت درج شده در بالا
- بروز ایراد ناشی از استفاده از روغن ، مایعات ، فیلترهای روغن و سوخت نامتناسب و یا غیر استاندارد.

#### بند ۳- قطعاتی که مشمول گارانتی نمی باشند:

- قطعات مصرفی: قطعاتی که عمر آنها نسبت به سایر قطعات موتورسیکلت کمتر بوده و به صورت عادی پس از گذشت مدتی محدود یا مقدار کارکرد خاصی، مستهلک شده و بایستی تعویض شوند مانند: شمع، فیلترها، روغن، روانسازها، آب باتری، لنتها، صفحه کلاچ، مایع خنک کننده رادیاتور
- قطعات بدنه و قطعات برقی
- استفاده از قطعات غیر اصلی، قطعات متفرقه، قطعات اضافی و قطعات غیر استاندارد: چنانچه در دوره گارانتی نسبت به تعویض قطعات و جایگزینی آن با قطعات فوق الذکر اقدام گردد؛ در صورتیکه همان قطعه و یا سایر قطعات مرتبط با آن قطعه معیوب شوند، قطعه مذکور و سایر قطعات وابسته در آن مجموعه از پوشش گارانتی خارج خواهند شد.
- شرکت تعهدی در قبال بروز عیب در قسمت های تغییر داده شده توسط خریدار ندارد.
- هزینه تعویض روغن، مایع خنک کننده رادیاتور و شارژ باتری به عهده خریدار می باشد.

#### بند ۴- شرایط ابطال گارانتی:

۱. در صورت دستکاری مسافت سنج و تغییر مقدار کارکرد و یا از کار انداختن مسافت سنج توسط مشتری، گارانتی موتورسیکلت ابطال و مشخصات آن به کلیه تعمیرگاه های مجاز اعلام خواهد شد.
۲. در صورت از کار افتادن خود به خودی مسافت سنج چنانچه این قطعه بدون خواست یا دخالت مشتری از کار افتاده باشد، مشتری می بایست سریعاً و در اولین فرصت ممکن برای رفع عیب آن به تعمیرگاههای مجاز شرکت ایران دوچرخ مراجعه نماید. در غیر این صورت گارانتی موتورسیکلت به صورت کامل ابطال می گردد.
۳. طبق ماده ۱۴ قانون حمایت از مصرف کنندگان، عیوب ناشی از عدم انجام خدمات دوره ای مطابق با شرایط مندرج در کتابچه راهنمای مصرف کننده خودرو در شبکه نمایندگی های مجاز شرکت عرضه کننده خودرو، باعث خروج مجموعه های مرتبط خودرو به خدمت مورد نظر، از شرایط تضمین می گردد. به عبارت دیگر عدم رعایت موارد مندرج در این دفترچه برای مثال شرایط آب بندی موتورسیکلت یا جدول روغنکاری / نگهداری دوره ای و تعمیرات جزئی، باعث ابطال خدمات گارانتی خواهد شد.
۴. دقت داشته باشید که پس از خرید و پیش از اقدام به سواری، مراحل معاینه فنی (PDI) بر روی موتورسیکلت شما می بایست توسط نماینده فنی مجاز ایران دوچرخ انجام شده و گواهی مربوطه که نشان از سالم بودن تمامی قطعات آن می باشد، به شما تحویل داده شود. در غیر این صورت موجب ابطال گارانتی میشود.

#### توجه : خریدار محترم

از آنجائی که تمام تلاش ما جلب رضایت شماست، خواهشمند است نظرات ارزنده خود را نسبت به مزایا و معایب محصولات ایران دوچرخ، همچنین خدمات نمایندگان پس از فروش، به شرکت اعلام فرمایید. ما نیز سعی می کنیم علاوه بر ارتقاء کیفیت، معایب را رفع کرده و سطح کیفی و کمی خدمات نمایندگان را هر چه بیشتر ارتقاء بخشیم. بدین منظور فرم خاصی در نظر گرفته شده که خریدار می تواند به وسیله آن نظرات و پیشنهادات خود را برای شرکت ایران دوچرخ ارسال نماید.

## دفترچه راهنمای موتورسیکلت

### IRANDOCHARKH VETERANO WY150-67

در ضمن به هنگام تحویل موتورسیکلت، کارت گارانتی آن می بایست توسط نمایندگی مجاز فروش تکمیل و پس از مهر و امضاء تحویل خریدار شود. عدم تکمیل و هرگونه اشکال و مخدوش شدن مشخصات مندرج در کارت قید شده، موجب عدم اعتبار آن می گردد. درضمن بعد از تحویل موتورسیکلت، لازم است در کیلومتر ذکر شده جهت سرویس اولیه، به تعمیرگاه مجاز شرکت ایران دوچرخ مراجعه نموده تا سرویس های لازم بر روی موتورسیکلت انجام پذیرد. بدیهی است چنانچه در زمان ذکر شده جهت سرویس مراجعه ننمایید، موتورسیکلت شما شامل گارانتی نخواهد شد.

#### فرم نظر سنجی از مشتریان

نام:	نام خانوادگی:	شهرستان:	تلفن تماس:
آدرس محل سکونت:			
.....			
.....			
.....=.....			
امضاء مصرف کننده:			

#### تاریخ:

#### جدول نظر خواهی از ارائه خدمات نمایندگان پس از فروش

نام نماینده:

شهرستان:

استان:

شرح	خیلی خوب	خوب	متوسط	بد	خیلی بد	توضیحات
نحوه برخورد نماینده با شما						
سرعت نماینده در ارائه خدمات						
دقت نماینده در ارائه خدمات و تحویل موتورسیکلت						
تخصص تعمیرکار سرویس کننده موتورسیکلت						
موجودی لوازم نماینده						
کیفیت سرویس دهی نماینده						

## دفترچه راهنمای موتورسیکلت IRANDOCHARKH VETERANO WY150-67

### توجه : نماینده محترم مجاز فروش

هنگام فروش موتورسیکلت، نماینده فروش موظف است کارت گارانتی موتورسیکلت را پس از تکمیل مشخصات کامل خریدار و بدون قلم خوردگی ممه‌ور به مهر خود نموده و به خریدار محترم تحویل دهد. در صورت تکمیل ناقص یا عدم درج مهر، این کارت از درجه اعتبار ساقط می‌باشد. سایر قسمتهای کارت گارانتی پس از مراجعه خریدار جهت انجام سرویس اولیه کارکرد زیر ۱۰۰۰ کیلومتر و یا تعمیرات توسط نمایندگیهای خدمات پس از فروش تکمیل خواهند شد.

### توجه : نماینده محترم مجاز خدمات پس از فروش

در صورت مراجعه خریدار جهت انجام سرویس اولیه کارکرد زیر ۱۰۰۰ کیلومتر و یا تعمیرات، قسمتهای مربوطه در کارت گارانتی را تکمیل و برای شرکت ایران دوچرخ ارسال نمایید. خدمات سرویس مجانی شامل موارد زیر می‌باشد.

### سرویس مجانی (دوره گارانتی زیر ۱۰۰۰ کیلومتر)

فرمان، چرخها و بدنه	موتور
<ul style="list-style-type: none"> <li>• تنظیم فرمان و محکم کردن پیچهای آن</li> <li>• بازدید و تنظیم کمک فنرهای جلو و عقب</li> <li>• تنظیم ترمز جلو و عقب</li> <li>• بازدید و تنظیم زنجیر چرخ</li> <li>• بازدید و آچارکشی چرخهای جلو و عقب</li> <li>• بازدید جک ها و جاپایی ها</li> </ul>	<ul style="list-style-type: none"> <li>• بازدید کامل موتور</li> <li>• بازدید و تنظیم سیستم سوخت رسانی انژکتوری</li> <li>• بازدید آگزوز و محکم کردن اتصالات آن</li> <li>• بازدید کلاچ و تنظیم آن</li> <li>• بازدید و آچارکشی پدال هندل و پدال دنده</li> </ul>

نگهداری	الکتریکی
<ul style="list-style-type: none"> <li>• تعویض روانسازها</li> <li>• تمیز کردن فیلتر هوا</li> <li>• روغنکاری</li> <li>• تنظیم باد تایرهای لاستیکی</li> </ul>	<ul style="list-style-type: none"> <li>• بازدید آب باتری</li> <li>• بازدید و تنظیم و پاک کردن شمع</li> <li>• بازدید چراغهای جلو و عقب، چراغهای راهنما</li> <li>• بازدید سیم کشی و دینام</li> <li>• بازدید کیلومتر شمار</li> </ul>

توجه: خرید روغن موتور، روغن ترمز، آب رادیاتور و آب باتری بر عهده خریدار می‌باشد.

## دفترچه راهنمای موتورسیکلت

### IRANDOCHARKH VETERANO WY150-67

#### آیین نامه اجرایی قانون حمایت از حقوق مصرف کنندگان خودرو

مصوب مجلس شورای اسلامی مورخ ۸۶/۴/۳ به شماره ۵۲۶/۴۹۵۲۵

در ذیل متن قانون حمایت از حقوق مصرف کنندگان خودرو-مصوب مجلس شورای اسلامی مورخ ۸۶/۴/۳ به شماره ۵۲۶/۴۹۵۲۵ که در جلسه هیات وزیران به تاریخ ۹۵/۰۲/۲۹ بازنگری شده و موتورسیکلتها نیز مشمول آن شده اند جهت اطلاع مصرف کنندگان آورده شده است.

**ماده ۱-** ضوابط مندرج در این آیین نامه شامل تمام عرضه کنندگان، واسطه های فروش، واسطه های خدمات پس از فروش و نمایندگی های مجاز انواع وسایل نقلیه موتوری اعم از سواری، مینی بوس، میدل باس، اتوبوس، ون، وانت، کامیونت، کامیون، کشنده، تریلر و انواع موتورسیکلت ساخت داخل کشور یا خارج می باشد.

**ماده ۲-** در این آیین نامه اصطلاحات زیر در معانی مشروح مربوط به کار می روند:

الف - قانون: قانون حمایت از حقوق مصرف کنندگان خودرو - مصوب ۱۳۸۶

ب - وزارت: وزارت صنعت، معدن و تجارت.

پ- عرضه کننده: هر شخص حقیقی یا حقوقی که به طور مستقیم یا از طریق واسطه فروش، مبادرت به فروش خودروهای نو ساخت داخل کشور یا وارداتی خود می نماید.

ت- خدمات پس از فروش: کلیه خدمات پس از فروش یک محصول از قبیل ضمانت و تعهد شامل پشتیبانی خدمات، تعمیرات و تأمین قطعات استاندارد که موجب تضمین کارکرد مطلوب محصول می باشد.

ث- واسطه خدمات فروش و پس از فروش: اشخاص حقیقی یا حقوقی که با موافقت عرضه کننده، صرفاً یا توأماً عهده دار خدمات فروش و پس از فروش خودرو از طریق نمایندگی های مجاز می باشند. واسطه مذکور می تواند به عنوان بخشی از مجموعه عرضه کننده یا به عنوان شرکتی مستقل تحت نظارت عرضه کننده فعالیت نموده و خدمات خود را ارائه نماید.

ج - نمایندگی مجاز: هر شخص حقیقی یا حقوقی که با موافقت عرضه کننده عهده دار فروش و خدمات پس از فروش خودرو در طول مدت ضمانت است.

چ- شیوه ارایه خدمات پس از فروش خودرو: بر اساس استاندارد ملی شماره (۱۹۱۱۷) در خصوص تعیین شیوه مربوط به امور خدمات پس از فروش خودرو، شاخص ها و نحوه ارزیابی عرضه کننده، واسطه خدمات پس از فروش و نمایندگی های مجاز آن و همچنین رده بندی و پایش عملکرد آنها می باشد.

## دفترچه راهنمای موتورسیکلت

### IRANDOCHARKH VETERANO WY150-67

ح - دستورالعمل شرایط، ضوابط و ارزیابی خدمات فروش خودرو: دستورالعملی که به منظور تعیین شیوه مربوط به امور خدمات فروش خودرو، شاخص‌ها و نحوه ارزیابی عرضه کننده، واسطه خدمات فروش و نمایندگی‌های آن و همچنین رده بندی و پایش عملکرد آنها توسط وزارت تهیه و ابلاغ می‌شود.

خ- خدمات دوره تضمین: مجموعه خدمات تعمیرات، تأمین و تعویض قطعات یا تعویض خودرو که در یک دوره زمانی یا طی مسافت مشخص مطابق مواد (۱۲) و (۱۳) این آیین‌نامه و انجام آن به صورت رایگان به عهده عرضه کننده می‌باشد.

د - خدمات دوره تعهد: مجموعه خدمات تعمیرات، تأمین و تعویض قطعات و پشتیبانی خدمات که در یک دوره زمانی مشخص مطابق ماده (۱۵) این آیین‌نامه و در قبال دریافت اجرت "برابر با نرخ مصوب موضوع بند (ط) ماده (۲) این آیین‌نامه" از سوی عرضه کننده برای مصرف کننده انجام می‌شود.

ذ - خدمات سیار: خدمات امداد و تعمیراتی که در محل استقرار خودرو در بیرون از نمایندگی مجاز به مصرف کننده ارائه می‌شود.

ر- خدمات فنی استاندارد: خدماتی که مطابق با استاندارد کارخانه ای، ملی، بین المللی یا سایر استانداردها و دستورالعمل‌های تخصصی رسمی باشد.

ز - ضمانت نامه: سندی است به زبان فارسی و در برگیرنده مسئولیت دوره ضمانت و تعهد خدمات عرضه کننده و استفاده مطلوب از خودرو که توسط عرضه کننده به همراه خودرو، تحویل مصرف کننده می‌شود.

ژ - استفاده مطلوب از خودرو: استفاده از هر خودرو مطابق مشخصات اعلام شده از سوی عرضه کننده به ویژه در مورد تعداد سرنشین و مقدار بار.

س - کتابچه راهنمای مصرف کننده: کتابچه‌های است حداقل به زبان فارسی، که باید در زمان تحویل خودرو از طرف عرضه کننده به مصرف کننده تسلیم شود. این کتابچه باید حاوی مواردی از قبیل نحوه استفاده مطلوب از خودرو، عناوین متعلقات الزامی همراه خودرو از قبیل رادیو پخش، چرخ زاپاس، جک، آچار چرخ، کف پوش متحرک، مثلث خطر و تجهیزات اضافی خودرو، میزان مصرف سوخت (به تفکیک سیکل شهری، برون شهری و ترکیبی) و همچنین عناوین بازدیدهای دوره‌ای، نام و نشانی نمایندگی‌های مجاز شبکه فروش و خدمات پس از فروش، متن قانون، آیین‌نامه و دستورالعمل‌های اجرایی آن باشد.

ش - تأمین خودروی جایگزین مشابه: واگذاری خودروی مشابه و در صورت عدم امکان، پرداخت خسارت توقف خودرو در دوره تضمین است.

ص - قیمت کارشناسی: قیمتی که بر اساس نظر کارشناس رسمی دادگستری در رشته مرتبط تعیین می‌شود.

## دفترچه راهنمای موتورسیکلت

### IRANDOCHARKH VETERANO WY150-67

ض - شرکت بازرسی: شخصیت حقوقی دارای صلاحیت از طرف سازمان ملی استاندارد ایران که توسط وزارت برای انجام ارزیابی عملکرد عرضه کننده، واسطه فروش، واسطه خدمات پس از فروش، نمایندگی های مجاز و ارائه گزارش های ادواری یا موردی به وزارت و عرضه کننده انتخاب می شود.

ط - نرخ خدمات و قطعات: نظر به صنفی بودن فعالیت نمایندگی های مجاز، واسطه خدمات پس از فروش و خدمات سیار، اجرت یا دستمزد خدمات و همچنین نرخ قطعات و مواد مصرفی مطابق ماده (۵۱) اصلاحی قانون نظام صنفی کشور - مصوب ۱۳۹۲ - با محوریت کمیسیون نظارت تعیین و در ازای ارائه خدمات و ابلاغ صورتحساب رسمی به مصرف کننده، از وی دریافت می شود.

ظ - خودروی نو: خودرویی که به هنگام تحویل به مصرف کننده بیش از (۹۹) کیلومتر طی مسافت نکرده باشد.  
ع - عیب: زیاده، نقیصه و یا تغییر حالتی که موجب کاهش ارزش اقتصادی کالا، خدمت یا عدم امکان استفاده متعارف از آن می شود.

غ - قطعه ایمنی خودرو: قطعاتی که عیب آنها موجب احتمال صدمه جسم، جان و مال اشخاص گردد.  
تبصره - فهرست این قطعات توسط وزارت با همکاری سازمان ملی استاندارد ایران و پلیس راهنمایی و رانندگی نیروی انتظامی جمهوری اسلامی ایران تهیه و اعلام می شود.

ف - عیب ایمنی: عیوبی که احتمال ایجاد صدمه به جسم، جان و مال اشخاص گردد.

تبصره - وزارت موظف است با همکاری سازمان ملی استاندارد ایران و پلیس راهنمایی و رانندگی جمهوری اسلامی ایران، فهرست عیوب ایمنی خودرو و همچنین قطعات مشمول استاندارد اجباری خودرو را تهیه و ابلاغ نماید.  
ق - قطعه و ماده مصرفی: قطعات و موادی مانند روغن ها (نظیر روغن موتور و گیربکس)، مایعات (نظیر مایع ضدیخ و مایع شیشه شوی)، فیلترها (نظیر فیلتر بنزین، هوا و روغن) و سایر قطعات و موادی که فهرست کامل آن توسط وزارت تهیه و ابلاغ خواهد شد.

ک - استانداردها و مقررات ابلاغی: کلیه معیارها و مشخصات ناظر بر تولید، ایمنی، کیفیت، آلاینده‌گی زیست محیطی، فروش و خدمات پس از فروش خودرو که از سوی وزارت، سازمان ملی استاندارد ایران، سازمان حفاظت محیط زیست و وزارت نفت ابلاغ و رعایت آنها از سوی عرضه کننده الزامی است.

تبصره - استانداردهای فنی شرکتهای عرضه کننده در صورت عدم مغایرت با موارد فوق، جزو استانداردهای ابلاغی محسوب خواهد شد.

**ماده ۳-** عرضه کننده موظف است در سامانه اطلاع رسانی خود، نسبت به فروش اینترنتی محصولات با قید مشخصات خودرو و شرایط فروش از قبیل نشان تجاری، نوع، تیپ، رنگ، تجهیزات درخواستی، قیمت خودرو، سود مشارکت، زمان تحویل و سایر موارد مرتبط اقدام نماید.

تبصره - عرضه کننده موظف است حداقل دو روز کاری قبل از اجرای فرآیند فروش شرایط موصوف را اطلاع رسانی عمومی نماید.



## دفترچه راهنمای موتورسیکلت

### IRANDOCHARKH VETERANO WY150-67

**ماده ۴-** عرضه کننده موظف است قیمت نهایی محصولات خود به همراه قید نوع، تیپ، رنگ و متعلقات، ضوابط و روش‌های مختلف فروش و فرآیند خرید را به صورت شفاف و روشن مطابق جدول زیر تهیه و در پایگاه اطلاع رسانی و نمایندگی‌های مجاز فروش خود، در دسترس متقاضیان خرید قرار دهد:

#### ضوابط و روشهای مختلف فروش

سفارشی تعداد محدود	مشارکت در تولید	پیش فروش		تحويل فوری	
		عادی	قطعی		
قیمت توافقی زمان عقد قرارداد	قیمت زمان تحويل مندرج در قرارداد	قیمت زمان تحويل مندرج در قرارداد	قیمت قطعی زمان عقد قرارداد	قیمت قطعی زمان عقد قرارداد	قیمت
داخلی سه ماه وارداتی چهار ماه	سه سال	دوازده ماه	نه ماه	سی روز	حداکثر تاریخ تحويل
-	حداقل سود سپرده سه ساله نظام بانکی	حداقل سود سپرده یک ساله نظام بانکی	حداقل سود سپرده برابر مقررات نظام بانکی در مدت قرارداد	-	حداقل سود مشارکت
حداکثر سه درصد کمتر از نرخ سودسپرده یک ساله نظام بانکی	حداکثر سه درصد کمتر از نرخ سودسپرده یک ساله نظام بانکی	حداکثر سه درصد کمتر از نرخ سود سپرده یک ساله نظام بانکی	حداکثر سه درصد کمتر از نرخ سود سپرده یک ساله نظام بانکی	حداکثر سه درصد کمتر از نرخ سود سپرده یک ساله نظام بانکی	حداقل سود انصراف (درصد)
سه درصد ماهانه	سود مشارکت بعلاوه یک درصد ماهانه	سود مشارکت بعلاوه یک درصد ماهانه	سود مشارکت بعلاوه یک درصد ماهانه	دو و نیم درصد ماهانه	جبران تأخیر در تحويل
در صورت تأخیر بیشتر از دو ماه در تحويل خودرو موضوع قرارداد، مشتری حق انصراف خواهد داشت.	در صورت عدم امکان تحويل خودرو موضوع قرارداد، خودروی جایگزین از میان خودروهای تولیدی به انتخاب مشتری و شرایط مقاد قرارداد تحويل داده خواهد شد. این موضوع شامل خودروی وارداتی نمی‌شود.	-----		نداشتن تعهدات معوق	شرایط

## دفترچه راهنمای موتورسیکلت

### IRANDOCHARKH VETERANO WY150-67

تبصره ۱- حداکثر مبلغ قابل دریافت در قراردادهای پیش فروش معادل پنجاه درصد قیمت فروش نقدی محصول مورد نظر در هنگام عقد قرارداد می باشد.

تبصره ۲- سود انصراف و خسارت تأخیر مندرج در بخش ضوابط فروش، به صورت روزشمار محاسبه می شود.

**ماده ۵-** عرضه کننده موظف است قبل از اقدام به پیش فروش خودرو، مجوز مربوط شامل تعداد خودروی قابل عرضه را از وزارت اخذ نماید.

**ماده ۶-** عرضه کننده موظف است نسبت به عقد قرارداد فروش با مصرف کننده اقدام نماید.

در قرارداد فروش قید مشخصات خودرو مورد نظر از قبیل نشان تجاری، نوع، تیپ، رنگ و شرایط موضوع قرارداد مانند قیمت فروش، نرخ سود مشارکت، تاریخ تحویل خودرو با تعیین ماه و هفته تحویل، خسارت تأخیر در تحویل، فهرست متعلقات الزامی همراه خودرو از قبیل رادیو پخش، چرخ زاپاس، جک، آچار چرخ، کفپوش متحرک، مثلث خطر و تجهیزات درخواستی و ارائه یک نسخه از اصل قرارداد به مصرف کننده، الزامی است.

تبصره- هرگونه تغییر در استانداردهای اجباری پس از عقد قرارداد، چنان چه موجب افزایش هزینه و مشمول قیمت گذاری شود، با تصویب مرجع قیمت گذاری در قیمت فروش لحاظ می شود.

ماده ۷- عرضه کننده موظف است در قرارداد پیش فروش، سود مشارکت وجوه دریافتی را از تاریخ دریافت ودیعه تا تاریخ تحویل مندرج در قرارداد پرداخت نماید.

تبصره ۱- عرضه کننده موظف است در صورت تأخیر در تحویل خودرو، از تاریخ تحویل مندرج در قرارداد تا زمان تحویل خودرو به مصرف کننده، مبلغ خسارت تأخیر در تحویل را نسبت به وجوه پرداختی محاسبه و پرداخت نماید. تبصره ۲- در صورتی که مصرف کننده پس از ابلاغ دعوت نامه کتبی عرضه کننده، ظرف پانزده روز کاری نسبت به تصفیه حساب خودرو موضوع قرارداد اقدام ننماید، عرضه کننده می تواند خودرو را به سایر متقاضیان تحویل و نوبت مصرف کننده را به موعد دیگری که نحوه تعیین آن در قرارداد مشخص شده، موکول نماید.

تبصره ۳- در صورت اعلام انصراف مصرف کننده یک ماه پس از عقد قرارداد، سود انصراف بر مبنای ضرایب مندرج در جدول ذیل ماده (۴) این آیین نامه محاسبه و پرداخت می شود.

عرضه کننده موظف است سود انصراف و مبلغ پرداختی را ظرف بیست روز به مصرف کننده پرداخت نماید. انصراف مصرف کننده قبل از یک ماه از زمان عقد قرارداد مشمول سود انصراف نمی شود.

تبصره ۴- در صورتی که زمان بازپرداخت وجوه پرداختی مصرف کننده بیش از بیست روز شود، سود انصراف متعلقه از تاریخ تأخیر تا تاریخ بازپرداخت وجوه مذکور نیز باید محاسبه و پرداخت گردد.

## دفترچه راهنمای موتورسیکلت

### IRANDOCHARKH VETERANO WY150-67

**ماده ۸-** عرضه کننده موظف است هرگونه تغییر در شرایط عرضه را نسبت به شرایط مندرج در قرارداد به استثنای الزامات قانونی، رضایت کتبی مصرف کننده در الحاقیه قرارداد منعقد، قبل از ارسال دعوت نامه تکمیل وجه، قید و به تأیید و امضای طرفین برساند.

تبصره- در صورت بروز مشکل در فرآیند رعایت استانداردهای مصوب و تأخیر در تحویل خودرو، مسئولیت جبران خسارات وارده و کسب رضایت مصرف کننده بر عهده عرضه کننده است.

**ماده ۹-** عرضه کننده موظف است در زمان تحویل، خودروی درخواستی مصرف کننده را در حضور وی کنترل نموده و پس از حصول اطمینان از عدم وجود عیب، خودرو را تحویل دهد.

تبصره ۱- عرضه کننده موظف است در صورت وجود عیب احتمالی در خودرو، عیب مربوط را مطابق زمان استاندارد تعمیراتی مربوط، رفع کند مشروط بر آن که رفع عیب، موجب کاهش ارزش قیمتی خودرو نگردد. در غیر این صورت عرضه کننده موظف است نسبت به تعویض خودرو و یا اخذ رضایت کتبی مصرف کننده اقدام نماید. تبصره ۲- در صورتی که مصرف کننده در دوره تضمین به نمایندگی مجاز مراجعه نماید و رفع کامل عیوب خودرو تحت هر شرایطی در مدت زمان باقی مانده از دوره مذکور برای نمایندگی مجاز مقدور نباشد، عرضه کننده یا واسطه فروش با نمایندگی مجاز موظف است ضمن الزام نمایندگی مجاز به اعلام کتبی موضوع به مصرف کننده ترتیبی اتخاذ نماید که خودرو در اولین فرصت ممکن تحت شرایط تضمین رفع عیب گردد.

تبصره ۳- عرضه کننده موظف است در صورتی که رفع عیوب خودرو مستلزم گذشت زمان باشد، ضمن ثبت دقیق عیوب خودرو در دو نسخه و تحویل یک نسخه از آن به مصرف کننده، برابر ماده (۱۷) این آیین نامه رفتار نماید. **ماده ۱۰-** عرضه کننده موظف است سند فروش، صورت حساب فروش همراه با درج تفکیکی اقلام تشکیل دهنده، بهای خودرو شامل بهای خالص خودرو، شماره گذاری، بیمه، عوارض، مالیات و سایر موارد مربوط، برگه های ضمانت، کتابچه راهنمای مصرف کننده حداقل به زبان فارسی و تجهیزات اضافی را در زمان تحویل خودرو به مصرف کننده ارائه نماید.

**ماده ۱۱-** عرضه کننده موظف است نسبت به تهیه نظامات و دستورالعمل های زیر و نظارت بر حسن اجرای آن، در چارچوب دستورالعمل ابلاغی وزارت اقدام نماید:

- الف- فرآیند فروش.
- ب - فرآیند و نظام پرداخت سود و خسارت متعلقه به مصرف کننده.
- پ - بازرسی قبل از تحویل خودرو.
- ت- حمل مناسب خودرو از محل عرضه کننده تا نمایندگی مجاز.
- ث - نظام آموزش کارکنان شرکت عرضه کننده و نمایندگی های مجاز خود.
- ج - پذیرش، گردش کار خدمات قابل ارائه، برنامه ریزی تعمیرات و ترخیص خودرو به نمایندگی مجاز.
- چ- راهنمای تعمیراتی بخشهای مختلف خودرو.
- ح - نظام تأمین و توزیع به موقع کلیه قطعات مورد نیاز واسطه خدمات پس از فروش و نمایندگی مجاز آنها.

## دفترچه راهنمای موتورسیکلت

### IRANDOCHARKH VETERANO WY150-67

خ- نظام تشویق، تنبیه و اعطا و لغو نمایندگی‌های مجاز خود.

د- ارتقای کمی و کیفی شبکه نمایندگی‌های مجاز خود.

ذ- اطلاع رسانی شفاف رتبه نمایندگی و حقوق مشتریان در محل پذیرش نمایندگی مجاز.

ر- نظام نظرسنجی از مراجعین کلیه نمایندگی‌های مجاز.

ز- ساز و کار ردیابی قطعات به ویژه قطعات ایمنی نصب شده بر روی خودرو.

ژ- نظام رسیدگی به شکایات و تعیین تکلیف موضوع با رعایت ضوابط قانونی ظرف بیست روز.

س- نظام ارائه خدمات سیار و طرحهای امدادی در دوره تضمین و دوره تعهد برای مشترکین خود.

**ماده ۱۲-** دوره تضمین برای خودروهای سبک شامل سواری، ون و وانت از تاریخ تحویل به مصرف‌کننده حداقل دو

سال یا کارکردی برابر چهل هزار (۴۰۰۰۰) کیلومتر، هرکدام زودتر فرا برسد، برای خودروهای سنگین شامل مینی

بوس، میدل باس، اتوبوس، کامیونت، کامیون و کشنده از تاریخ تحویل به مصرف‌کننده حداقل دو سال یا کارکردی

برابر دویست هزار (۲۰۰۰۰۰) کیلومتر، هرکدام زودتر فرا برسد و برای انواع موتورسیکلت از تاریخ تحویل به مصرف

کننده حداقل یک سال می باشد.

تبصره ۱- عرضه کننده می تواند براساس سیاست تجاری خود و به منظور افزایش رضایت‌مندی مصرف‌کننده،

نسبت به افزایش دوره تضمین یا تعهد اقدام نماید که در این صورت باید جزئیات شرایط آن به طور کتبی و شفاف به

مصرف‌کننده اعلام گردد.

تبصره ۲- ضمانت رنگ برای خودروهای سبک حداقل سه سال، برای خودروهای سنگین حداقل هجده ماه و برای

موتورسیکلت حداقل سه ماه می باشد.

تبصره ۳- عرضه کننده موظف است قطعات، مواد مصرفی و استهلاکی ناشی از عیوب کیفی و مونتاژی در هر یک از

مجموعه‌های خودرو را مشمول خدمات دوره تضمین نماید.

تبصره ۴- تعمیر یا تعویض قطعات خودرو، ناشی از خسارت حاصل از حادثه یا تصادف که به علت عیب فنی خودرو

نباشد، مشمول ضمانت نمی گردد.

**ماده ۱۳-** کلیه قطعات و مجموعه‌های خودرو به جز قطعات و مواد مصرفی، مشمول خدمات دوره تضمین

می‌باشند.

تبصره ۱- فهرست قطعاتی که به عنوان قطعات و مواد مصرفی قلمداد نشده از جمله تجهیزات کاهنده آلاینده‌ها

شامل کربن کنیستر، کاتالیست کانورتور، حسگر دوم اکسیژن و عمر کارکرد آنها کمتر از مدت زمان مورد نظر در دوره

تضمین خودرو می باشد، توسط وزارت تعیین و ابلاغ خواهد شد.

تبصره ۲- عملکرد صحیح سیستم و قطعات کیسه هوا صرفاً مشمول دوره تضمین نبوده و براساس استانداردهای

ابلاغی شامل دوران تعهد نیز می باشد.

**ماده ۱۴-** عیوب ناشی از عدم انجام خدمات دوره ای مطابق با شرایط مندرج در کتابچه راهنمای مصرف‌کننده

خودرو در شبکه نمایندگی‌های مجاز شرکت عرضه کننده خودرو، باعث خروج مجموعه‌های مرتبط خودرو به خدمت

مورد نظر، از شرایط تضمین می گردد.

## دفترچه راهنمای موتورسیکلت

### IRANDOCHARKH VETERANO WY150-67

**ماده ۱۵-** مدت زمان تعهد خدمات شامل تعمیرات و تأمین قطعات، ده سال بعد از فروش آخرین دستگاه خودرو از همان نشان تجاری و نوع خودرو، توسط عرضه کننده می باشد.

**ماده ۱۶-** عرضه کننده موظف است نسبت به راه اندازی سامانه ای مبتنی بر فناوری اطلاعات به منظور رعایت مفاد ماده (۵) قانون و تعیین زمان و محل مراجعه مصرف کننده به نمایندگی های مجاز در دوره تضمین و تعهد اقدام نماید. در صورتی که مصرف کننده تأکید بر پذیرش در نمایندگی خاصی را داشته باشد عرضه کننده باید در اولین زمان ممکن، نسبت به اجرای این درخواست، اقدام نماید.

**ماده ۱۷-** عرضه کننده موظف است چنانچه رفع عیوب خودرو در دوره تضمین که ناشی از خسارت حاصل از حادثه و یا تصادف نباشد و بیش از دو روز کاری یا زمان استاندارد تعمیرات تأیید شده به طول انجامد، به تأمین خودرو مشابه جایگزین در طول مدت تعمیرات و در صورت عدم امکان، پرداخت خسارت حق توقف خودرو به شرح مفاد این آیین نامه اقدام نماید.

تبصره ۱- مدت زمان توقف خودرو، برای پرداخت خسارت در دوره تضمین و دوره تعهد به ترتیب بعد از دو و هفت روز کاری و یا زمان استاندارد تعمیرات تأیید شده، برای کلیه روزهای توقف خودرو در نمایندگی اعم از تعطیل و غیرتعطیل بدون در نظر گرفتن فرآیندهای داخلی سازنده و واردکننده و نیز واسطه خدمات پس از فروش و یا نمایندگی مجاز آن، آغاز و در روزی که نمایندگی مجاز پس از انجام تعمیرات لازم، آمادگی تحویل خودرو به مصرف کننده را اعلام نماید، پایان می یابد.

در هر صورت مدت زمان توقف خودرو به دوره تضمین یا تعهد خودروی مربوط اضافه می شود. تبصره ۲- در صورت مراجعه مصرف کننده برای رفع عیب تکراری به همان نمایندگی مجاز و یا هر یک از نمایندگی های مجاز دیگر برای بار دوم و یا بیشتر، زمان توقف خودرو از بدو تاریخ پذیرش خودرو برای پرداخت خسارت محاسبه می گردد.

تبصره ۳- در صورتی که عیوب موجود در هر یک از مجموعه های خودرو که به تشخیص مرجع رسیدگی کننده موضوع ماده (۳) قانون موجب بروز حادثه یا تصادف و یا آلایندهی بیش از حد مجاز هوا گردد، خدمات مربوط مشمول ضوابط این ماده بوده و بر عهده عرضه کننده خودرو می باشد.

**ماده ۱۸-** ضوابط پرداخت خسارت توقف خودرو به استثنای خسارات ناشی از موارد حادثه و تصادف به شرح زیر است:

الف- خودروی سواری: از زمان تحویل خودرو به نمایندگی مجاز به ازای هر روز توقف مازاد، به میزان یادشده در ماده (۱۷) این آیین نامه به مقدار پانزده ده هزارم (۰,۰۱۵) بهای خودرو به عنوان هزینه توقف توسط عرضه کننده به مصرف کننده پرداخت می شود.

ب- خودروی عمومی (تاکسی، وانت، ون): از زمان تحویل خودرو به نمایندگی به ازای هر روز توقف مازاد به میزان یاد شده در ماده (۱۷) این آیین نامه به مقدار دو هزارم (۰,۰۰۲) بهای خودرو به عنوان هزینه توقف توسط عرضه کننده به مصرف کننده پرداخت می شود.

## دفترچه راهنمای موتورسیکلت

### IRANDOCHARKH VETERANO WY150-67

پ- خودروی سنگین (مینی بوس، میدل باس، اتوبوس، کامیونت، کامیون و کشنده): به ازای هر روز توقف مازاد به میزان یاد شده در ماده (۱۷) این آیین نامه به مقدار یک هزارم (۰,۰۰۱) بهای خودرو به عنوان هزینه توقف توسط عرضه کننده به مصرف کننده پرداخت می شود.

ت- موتورسیکلت: به ازای هر روز توقف مازاد به میزان یاد شده در ماده (۱۷) این آیین نامه به مقدار یک هزارم (۰,۰۰۱) بهای موتورسیکلت به عنوان هزینه توقف توسط عرضه کننده به مصرف کننده پرداخت می شود. تبصره ۱- در صورت عدم توافق طرفین نسبت به مبلغ خسارت توقف خودرو، مراتب با کسب نظر کارشناس رسمی دادگستری انجام می پذیرد.

تبصره ۲- عرضه کننده موظف است رأساً یا از طریق واسطه خدمات پس از فروش خود پس از اخذ مدارک مثبت در مورد احراز مالکیت خودرو، نسبت به پرداخت خسارت توقف خودرو در کمتر از پانزده روز اقدام نماید. تبصره ۳- در صورتی که توقف خودروی سنگین بیش از یک ماه به طول انجامد، با موافقت کتبی مصرف کننده برای هر روز توقف خودرو مازاد بر یک ماه، عرضه کننده ملزم به پرداخت دو ده هزارم (۰,۰۰۰۲) بهای خودرو علاوه بر مقدار قبلی می باشد.

**ماده ۱۹-** عرضه کننده موظف است رأساً یا از طریق واسطه فروش و خدمات پس از فروش، ساز و کار پرداخت هزینه خسارات وارده به مصرف کننده شامل موارد اشاره شده در قانون و این آیین نامه را راه اندازی و اجرا نماید. عملکرد این نظام باید به گونهای باشد که مصرف کننده را از میزان و چگونگی دریافت هزینه ها و خسارت خودروی خود مطلع نماید.

**ماده ۲۰-** عرضه کننده موظف است رأساً یا از طریق شبکه نمایندگی مجاز خود تحت هر شرایطی به پذیرش کلیه خودروهایی که به دلیل وجود عیب قطعات ایمنی قادر به تردد نیستند، اقدام نماید.

تبصره- عرضه کننده موظف است در دوره تضمین، هزینه های بارگیری و حمل خودروهای در راه مانده و غیرقابل تعمیر به نزدیک ترین نمایندگی مجاز را به استثنای موارد تصادفی که ناشی از عیوب سایر قطعات و مجموعه های خودرو نباشد، تقبل نماید.

**ماده ۲۱-** عرضه کننده در دوره تعهد موظف است از طریق واسطه خدمات پس از فروش و یا نمایندگیهای مجاز، نسبت به پذیرش تمام خودروهای تحت مسئولیت خود و همچنین سایر خودروهای مشابه وارداتی توسط اشخاص حقیقی و حقوقی فاقد نمایندگی رسمی، مطابق با دستورالعمل ابلاغی وزارت اقدام نماید. ماده ۲۲- عرضه کننده موظف است نسبت به تعیین نرخ خدمات تعمیرات، قطعات یدکی و مواد مصرفی مطابق بند (ط) ماده (۲) این آیین نامه و همچنین تدوین جدول زمان تعمیرات، مطابق با استاندارد سازنده خودرو اقدام نموده و پس از تطبیق و صحه گذاری توسط شرکت بازرسی ظرف یک ماه از زمان اعلام شرکت عرضه کننده، آن را به واسطه خدمات پس از فروش و نمایندگیهای مجاز خود ابلاغ نماید. براساس این ضوابط، نمایندگی و یا واسطه خدمات پس از فروش، صورت حساب مصرف کننده را به ایشان تسلیم می نماید.

تبصره - عرضه کننده موظف است امکان مقایسه صورتحساب صادره با نرخ خدمات را از طریق پایگاه اطلاع رسانی خود فراهم نماید.

**ماده ۲۳-** عرضه کننده موظف است نمایندگی های مجاز را ملزم نماید تا ضمن تسلیم صورتحساب به مصرف کننده، خدمات ارائه شده خود را به مدت دو ماه یا سه هزار کیلومتر، هر کدام زودتر فرا برسد و قطعات را به مدت شش ماه یا ده هزار کیلومتر، هر کدام زودتر فرا برسد ضمانت نمایند.

**ماده ۲۴-** نمایندگی مجاز موظف است چنانچه تشخیص دهد علاوه بر عیوب مندرج در برگ پذیرش، خودرو عیب دیگری دارد، قبل از تعمیر یا تعویض قطعه، با مصرف کننده تماس گرفته و از او جهت انجام تعمیرات تعیین تکلیف نماید. در صورت عدم موافقت مصرف کننده، مراتب هنگام تحویل خودرو به صورت کتبی مستندسازی شود.

تبصره- نمایندگی مجاز موظف است در دوره تعهد، داغی قطعات تعویضی را به مصرف کننده تحویل و رسید دریافت نماید.

**ماده ۲۵-** چنانچه به تشخیص مراجع مذکور در ماده (۳) قانون به علت عدم کیفیت تعمیرات، سهل انگاری و یا استفاده از قطعات غیر استاندارد توسط عرضه کننده، واسطه خدمات پس از فروش و نمایندگی مجاز، خسارتی متوجه مصرف کننده گردد، عرضه کننده موظف به جایگزین کردن قطعات، رفع نقصان خدمات بدون دریافت وجه و جبران خسارات وارده می باشد.

**ماده ۲۶-** تعداد نمایندگی های مجاز و واحدهای خدمات سیار، بر اساس دستورالعمل ابلاغی وزارت تعیین خواهد شد.

**ماده ۲۷-** عرضه کننده موظف است در شبکه نمایندگی های مجاز فروش و خدمات پس از فروش خود صرفاً از ظرفیت واحدهای دارای سطح کیفی قابل قبول، مطابق با ضوابط استاندارد ملی شیوه ارائه خدمات پس از فروش (استاندارد شماره ۱۹۱۱۷) و دستورالعمل شرایط، ضوابط و ارزیابی خدمات فروش استفاده نماید.

**ماده ۲۸-** عرضه کننده موظف است نسبت به استقرار شبکه رایانه ای برای واسطه ها و نمایندگی های مجاز فروش و خدمات پس از فروش شامل محاسبه مدت توقف خودرو، فهرست قطعات و مواد مصرفی و اجرت تعمیرات برای هر خودرو و نیز صورتحساب هر مصرف کننده اقدام نماید.

تبصره - شرکت عرضه کننده موظف است امکان دسترسی شرکت بازرسی به اطلاعات این شبکه را فراهم نماید.

**ماده ۲۹-** مسؤولیت رسیدگی به شکایات مصرف کنندگان و جلب رضایت ایشان در مرحله اول برعهده عرضه کننده می باشد. در صورت بروز اختلاف بین عرضه کننده و مصرف کننده، رأساً از طریق سازمان های صنعت، معدن و تجارت استان ها و با نظارت سازمان حمایت مصرف کنندگان و تولیدکنندگان مورد بررسی و رسیدگی قرار می گیرد. چنانچه رضایت مصرف کننده تأمین نشود، می تواند به هیات حل اختلاف موضوع تبصره (۲) ماده (۳) قانون مراجعه کند. هیئت حل اختلاف موظف است ظرف بیست روز از تاریخ ثبت شکایات به موضوع رسیدگی و نسبت به آن کتباً اعلام رأی کند. مناط رأی، نظر اکثریت اعضای هیئت است. این رأی باید ظرف ده روز از تاریخ ابلاغ اجرا شود.



## دفترچه راهنمای موتورسیکلت

### IRANDOCHARKH VETERANO WY150-67

تبصره ۱- دبیرخانه هیئت حل اختلاف موضوع این ماده و محل تشکیل جلسات آن در محل سازمان صنعت، معدن و تجارت استانها می باشد.

تبصره ۲- سازمان صنعت، معدن و تجارت استانها مکلف است ظرف یک ماه از تاریخ تصویب این آییننامه، هیئتهای حل اختلاف مربوط را در محل آن سازمان با استفاده از پست های سازمانی موجود تشکیل داده و امکانات، نیروی انسانی و محل لازم را در اختیار آنها قرار دهد.

تبصره ۳- ثبت اعتراض و رسیدگی به آن در هیئت حل اختلاف رایگان است، اما حق الزحمه کارشناس رسمی که در هیئت حاضر و اظهار نظر می کند باید ظرف پنج روز از تاریخ اعلام هیئت، توسط شاکی پرداخت شود، در غیر این صورت، هیئت پرونده اعتراض را با ذکر دلیل مختومه اعلام می نماید.

تبصره ۴- کلیه نهادها و سازمانهایی که مصرف کنندگان جهت طرح شکایت به آنها مراجعه می نمایند موظفند شکایت مصرف کننده را به وزارت ارسال نمایند.

تبصره ۵- سازمان حمایت مصرف کنندگان و تولیدکنندگان ظرف یک ماه پس از ابلاغ این آییننامه مکلف است دستورالعمل نحوه رسیدگی به شکایات مصرف کنندگان خودرو را به سازمانهای صنعت، معدن و تجارت استانها اعلام نماید.

**ماده ۳۰-** عرضه کننده موظف است ساز و کار نظارت مستمر بر نمایندگی های مجاز را براساس وظایف تعیین شده در قانون و آییننامه و دستورالعمل های اجرایی ذی ربط آن ایجاد نماید.

تبصره - نظارت و ارزیابی ادواری عرضه کننده خودرو، واسطه فروش، واسطه خدمات پس از فروش و نمایندگی های مجاز آنها و ارائه گزارشهای ارزیابی به وزارت و عرضه کننده، به عهده شرکت بازرسی منتخب وزارت می باشد.

تبصره ۲ - عرضه کننده موظف است نام و نشانی کلیه نمایندگی های مجاز فعال و تعلیق شده خود را به همراه سایر مشخصات و همچنین مشخصات مشتریان مراجعه کننده به شبکه خدمات پس از فروش شامل نام مشتری، شماره تماس، نوع خودرو، تاریخ پذیرش و نام نمایندگی مراجعه شده را بصورت دسترسی برخط جهت ارزیابی عملکرد آن، به شرکت بازرسی معرفی نماید.

**ماده ۳۱-** مسئولیت نظارت بر حسن اجرای این آییننامه بر عهده وزارت است.

**ماده ۳۲ -** تصمیمنامه شماره ۴۳۶۷۸/۴۴۱۳۳ مورخ ۱۳۸۹/۰۲/۲۹ لغو می شود.

اسحاق جهانگیری، معاون اول رییس جمهور، این مصوبه را برای اجرا به وزارت صنعت، معدن و تجارت و سازمان ملی استاندارد ایران ابلاغ کرد. (۲۹/۰۲/۹۵)

## مشخصات نمایندگان مجاز فروش و خدمات پس از فروش

توصیه:

قطعات یدکی موتورسیکلت ایران دو چرخ را فقط در بسته بندی  
انحصاری این شرکت و با نام تجاری IRDOCO تهیه فرمایید.



دفتر مرکزی: تهران، کیلومتر ۱۳ جاده مخصوص کرج (شهید لشگری)، پلاک ۲۷۹، سایت شماره ۲ گروه بهمن  
کارخانه: قزوین، شهرک صنعتی کاسپین، بلوار امام خمینی، بلوار شهید رجایی، کوچه یکم، کارخانه ایران دوچرخ  
تلفن: ۰۲۱-۴۸۰۸۱ | صدای مشتری: ۰۲۸-۳۲۸۴۸۷۵۱ | خدمات پس از فروش: ۰۲۸-۳۲۸۴۸۷۵۰

Email: [irandocharkhinfo@bahman.ir](mailto:irandocharkhinfo@bahman.ir)

## دفتر چه راهنمای موتورسیکلت IRANDOCHARKH VETERANO WY150-67

لیست نمایندگیهای خدمات پس از فروش:

ردیف	نام نماینده	نام استان	نام شهر	خدمات پس از فروش	فروش قطعات یدکی	تلفن	فکس	موبایل	نشانی
1	جلیل مرادخانی نوین	آذربایجان شرقی	تبریز	*	*	041-32808287	041-32816890	9143128770	چهارراه جمهوری - جنب بانک مسکن - پ ۱۵۶ - فروشگاه قطعات یدکی ۱۱۰ نوین
2	جمشید اسمی دیباور	آذربایجان شرقی	تبریز	*	*	041-33349972	—	9147717709	ابتدای خ منتظری (مارالان) - سه راهی باغشمال - روبروی قنادی مینو
3	یداله ابراهیمی وایقان	آذربایجان شرقی	شبهستر	—	*	041-42473600	041-42473600	9143720071	شبهستر - شهر وایقان خیابان شهید رجایی یکم - نرسیده به میدان امام حسین
4	ودود برجسته	آذربایجان شرقی	مراغه	*	*	041-37234643	—	9143210794	خیابان اوحدی - میدان دانش آموز - فروشگاه برجسته
5	جواد ساعدی	آذربایجان شرقی	مرند	*	*	041-42270327	041-42274236	9143914883	خیابان شریعتی - اول کاشانی - تعمیرگاه ساعدی
6	جعفر اسماعیلی اقدم	آذربایجان غربی	ارومیه	*	*	044-33364823	—	9143880754	خ مجاهد ۱ - پ ۱۵۳
7	حسن گلشنی	آذربایجان غربی	سلماس	—	*	044-35227442	—	9141435158	خیابان مدرس تقاطع اشرفی اصفهانی فروشگاه موتورسیکلت گلشنی
8	اسلام حدادی	اردبیل	اردبیل	—	*	045-33241841	—	9147040117	خیابان دانش مابین دانش و باغمیشه تعمیرگاه موتورسیکلت حدادی
9	محمد پور محسن خیاوی	اردبیل	مشکین شهر	*	*	045-32541058	—	9141596442	خ دکتر بهشتی - بالاتر از سه راه جموری - تعمیرگاه موتورسیکلت
10	عباس ایروانی	اصفهان	اصفهان	*	*	031-35670472	031-35670849	9131142155	زینبیه شمالی - ایستگاه دو طفلان - مسلم - روبروی بانک مهر اقتصاد - فروشگاه عباس ایروانی
11	علی اکبر افتخاری	اصفهان	اصفهان	—	*	031-33865656	031-32223750	9133667902	خیابان امام خمینی - خیابان امیرکبیر - بالاتر از قرض الحسنه امیرکبیر - جنب نمایندگی هیکو - نمایندگی ۱۱۸ سید اکبر افتخاری
12	رحیم آقاجانی	اصفهان	داران	*	*	031-57222261	031-57222261	9131724930	خ نواب صفوی - جنب مسجد ابوالفضل - پلاک ۵۰
13	ابراهیم اسرافیلیان	اصفهان	نجف آباد	—	*	031-42644827	031-42644827	9132309702	نجف آباد - خیابان شریعتی - نرسیده به سه راه فرهنگ - جنب بیمه ایران
14	علیرضا امینی	اصفهان	کاشان	*	*	031-55451055	031-55449324	9131610497	خیابان آیت الله کاشانی - فروشگاه امینی - شماره ۵۵۴
15	احمد رضا رجب زاده	اصفهان	کاشان	*	*	031-55228358	031-55228280	9131616020	خیابان نظنز ابتدای بلوار چمران جنب کوچه شهید شاکری
16	احمد شیرخانی	البرز	نظر آباد	*	*	026-45353493	—	9122619217	خیابان امام خمینی روبروی خیابان شهید مصطفی خمینی فروشگاه موتورسیکلت
17	حبیب اله رحمتی	ایلام	آبدانان	*	*	084-33627253	—	9183452865	خیابان مطهری پایین تر از مسجد جامع فروشگاه بوتک سیکلت
18	بشار سوخته زاری	ایلام	مهران	*	*	084-28223869	084-28222728	9189897911	مهران - فاز ۴ بلوار پاسداران جنب نانوائی بربری
19	امراه خوش نواز	بوشهر	بrazجان	—	*	077-34230757	077-34226605	9173774717	علی آباد - چهارراه بنیاد مسکن - خ مصطفی خمینی - فروشگاه قطعات یدکی دشتستان
20	اسماعیل کردوائی	بوشهر	بردخون	*	*	077-34452776	—	9177769356	خیابان اصلی روبروی تعاونی مصرف بسیجیان تعمیرگاه موتورسیکلت
21	علی فتوائی	بوشهر	بندر گناوه	*	*	077-33141970	—	9177717528	خ سعدی - جنب بانک صادرات شعبه پیروزی
22	علی فولادی	بوشهر	بوشهر	*	—	077-33320286	—	9376338113 9177711669	خ جمهوری - جنب فروشگاه اتکاء - تعمیرگاه موتورسیکلت علی

## دفترچه راهنمای موتورسیکلت

### IRANDOCHARKH VETERANO WY150-67

23	ابراهیم سهولی	بوشهر	دیر	—	*	077-35426709	—	9173752935	خ حجاب - بازار - جنب طلافروشی دریای نور
24	امید زارع	بوشهر	عسلویه	*	*	077-37263058	—	9173712472	خ ولیعصر-نمایشگاه جهان سیکلت(تعمیرگاه)-خ فرهنگ- جنب حسینیته صاحب الزمان(فروشگاه)
25	غلامرضا طاهرپور	تهران	تهران	*	*	021-66806953	021-66806953	9123203849	یافت آباد - شهرک آزادی - م - باقری - خ شهید باقری - پ ۱۱۱
26	رضا نوروزی	تهران	تهران	*	*	021-33569492	—	9389293970	میدان شوش - خ ری - پایین تر از میدان قیام - مقابل هنرستان امام جعفر صادق - پ ۷۱۸
27	سید ابوالفضل برقعی	تهران	تهران	*	*	021-55609451	—	9125381799 9035612074	خ شوش - نرسیده به میدان هرندی - روبروی هلال احمر
28	محمد خلیلی - ربیعی	تهران	تهران	*	—	021-55483065	021-55483299	9124104479	میدان رازی - ابتدای خ مولوی - داخل کوچه عباسپور - پلاک ۴۹ - فروشگاه محمد
29	سیروس رضا زاده	تهران	تهران			021-55053929		9111459107	خیابان ۱۷ شهریور تیر دوقلو نبش خیابان ظفر داخل کوچه تکلی پلاک ۳ تعمیرگاه موتور سیکلت
30	اکبر زمانی علویچه	تهران	تهران			021-66084897		9124501097	انتهای خیابان دامپزشکی بعد از بلوار استاد معین پلاک ۱۲۲۰ تعمیرگاه موتور سیکلت زمانی
31	محمود حسین زاده	تهران	تهران			021-55427345		9129225810	خیابان هلال احمر روبروی انبار نفت گاراژ اشرفی پلاک ۸ تعمیرگاه موتور امیر مهدی
32	مهدی افشار مقدم	تهران	تهران			021-33807310		9333855675	افسریه بلوار خاتم الانبیا نبش کوچه ۳۵ شهید ایرانشهر تعمیرگاه موتور کوثرسادات
33	محمد رضا اکبری توتی	تهران	تهران	*	*	021-22512411	021-22312958	9127608897	بزرگراه رسالت - خ شهید امیر هدایتی ( کرمان شمالی ) - پ ۱۸ - تعمیرگاه رضا
34	علی اشرف شفعی	تهران	تهران	—	*	021-55644784	—	0912 217 8815	میدان رازی-خیابان هلال احمر- پلاک ۱۲۴ و ۱۲۶
35	سعداله صندوق ساز	تهران	دماوند - آپسرد	*	*	021-76372242	021-76372790	9123834227	آپسرد-بلوارامام خمینی پلاک ۱۳۴
36	سید مصطفی الحسینی	تهران	رباط کریم	*	*	021-56423967	021-56739280	9122286019	رباط کریم - بلوار امام نبش کوچه انقلاب دوم پلاک ۵۴۰-۵۲۸
37	علیرضا شمخانی	تهران	شاهد شهر	*	*	021-65445519	—	9122339970	انوبان ساوه - کیلومتر ۱۷ - شاهد شهر - اول بلوار - موتورسیکلت آریا
38	ابوالفضل پورسعیدی	تهران	شهر ری	*	*	021-33419186	—	9123006217	شهر ری - سه راه تقی آباد - شهرک علائین - خ میثم - پ ۱۷۳
39	حسین کچوئی	تهران	ورامین	—	*	021-36724593	—	9125221262	ورامین - پیشوا - خیابان ۱۵ خرداد فروشگاه ولی عصر - فروشگاه آقای کچوئی
40	عباسعلی داورپناه	چهارمحال و بختیاری	بروجن	*	*	038-34232940	—	9133805625	خ پروین اعتصامی - کوچه ستاره - نمایندگی امیکو
41	حسین عرب عامری	خراسان رضوی	سبزوار	*	*	051-44441490	—	9153718157	حدفاصل میدان ارشاداسلامی و چهارراه فرودگاه جنب کاروانش الماس
42	مهدی جعفری	خراسان رضوی	سبزوار	*	*	051-44453816	—	9159705828	میدان فلسطین پایین تر از تاکسی تلفنی سامان سیر تعمیرگاه موتور تیتان هوندا پلاک ۲۴۵
43	رجبعلی یزدهی	خراسان رضوی	قوچان	*	*	051-47243118	051-47243118	9151810250	بلوار آیت اله ذبیحی قوچانی - سمت راست - فروشگاه موتورسیکلت صداقت
44	هادی غلامی	خراسان رضوی	کاشمر	—	*	051-55222963	051-55242274	9151328631	خیابان شهید مطهری نبش خیابان ۱۲ فروردین فروشگاه غلامی
45	حبیب اله فتحی	خراسان رضوی	مشهد	*	*	051-32226360	—	9153146881	خ دانشگاه - جنب مسجد جواد الا ثمه - پ ۱۱۰
46	حسین اله بیگی	خراسان رضوی	مشهد	*	*	051-33416316	051-33442414	9155165943	خ فداییان اسلام - بین ۱۷ و ۱۹ - پلاک ۴۵۵ فروشگاه موتورسیکلت اله بیگی
47	محمد قانع	خراسان رضوی	مشهد	*	*	051-37243030	—	9151116140	خ مطهری شمالی - نبش خ ۲۳ و ۲۵ - تعمیرگاه موتورسیکلت قانع

## دفترچه راهنمای موتورسیکلت

### IRANDOCHARKH VETERANO WY150-67

خ ۱۷ شهرویر بین خ ۸۰۶ فروشگاه مهدی	9153174959	—	051-33423300	*	*	مشهد	خراسان رضوی	علی اکبر احدیانی	48
خیابان امام خمینی شرقی نرسیده به کوچه سیدی پلاک ۱۵۲	9151840047	058-32255978	058-32250381	*	*	بجنورد	خراسان شمالی	شکراله رضائی	49
میدان مولانا - لوازم یدکی موتورسیکلت محکم	9153290095	—	051-54520941	*	*	تایباد	خراسان شمالی	غلام محکم	50
بلوار امام خمینی - روبروی فرمانداری - نمایندگی ۲۷۶	9155820097	—	051-46222624	*	*	درگز	خراسان شمالی	مسعود مشایخی	51
بیست متری آزادی - چهار راه خیام تعمیرگاه برادران صالح آبادی	9153865340	—	058-36220174	—	*	شیروان	خراسان شمالی	صفر صالح آبادی	52
بیرجند- بلوار جمهوری اسلامی - نبش خیابان سی و یکم - پلاک ۶۶	9151614450	—	056-32213543	—	*	بیرجند	خراسان جنوبی	حسن صحرا کار	53
بیرجند-خ جمهوری- روبروی مرکز بهداشت شماره ۲ - تعمیرگاه موتورعباسیان	9155492759	—	056-32212024	—	*	بیرجند	خراسان جنوبی	ابوالفضل عباسیان	54
احمدآباد - خیابان یک اصلی بین ۳ و ۴ فرعی پلاک ۱۳۰ فروشگاه درخشان	9161313108	061-53320932	061-53324174	*	*	آبادان	خوزستان	داریوش درخشان نژاد	55
خ امام موسی صدر-بین بلوار یازدها و بعثت- تعمیرگاه موتورسیکلت پارس	9373617866	—	061-2245553	*	*	دزفول	خوزستان	نادر غلامپور	56
شوشتر-کمربندی-روبروی پارک بعثت - فروشگاه آپاچی	0916-1127173	0613-6212856	061-36212834	—	*	شوشتر	خوزستان	مسعود عباسی	57
خ امام خمینی-جنب ترمینال اهواز-پ ۳۰۹- فروشگاه و تعمیرگاه حامد	9163423050	—	061-42829192	*	*	شوش دانیال	خوزستان	حمید رضا رنگچی	58
خیابان ادهم-بین حلالی وصابرپور پ ۶۱۷	9166034868	—	061-32232700	—	*	اهواز	خوزستان	محمدرضا جولایی	59
خیابان بی سیم - خیابان خیام - تعمیرگاه تیزرو یدک	9123422282	—	024-33457498	—	*	زنجان	زنجان	حسینعلی اوسانلو	60
خیابان امام-جنب اداره دارایی- نمایشگاه اتوپویا	9123420340	9122420581	024-35524410	—	*	خرمدره	زنجان	تاجیک کلاتری	61
خ حکیم هیدجی-خ شهید شیروی-فروشگاه ایران دوچرخ	9353329206	—	024-35750131	*	*	هیدج	زنجان	علی بهرامی هیدجی	62
میدان شهدا - گالری موتورسیکلت سید مرتضی	9125249750	023-35249760	023-35249750	*	*	دامغان	سمنان	سید مرتضی میر سیدی	63
بلوار ولایت -پشت نمایشگاه اتومبیل جهان - فروشگاه حسین	9365949547	—	023-33463781	—	*	سمنان	سمنان	حسین مله‌ی	64
خیابان ولیعصر - بالاتر از بانک سپه - لوازم یدکی حسین پور	9193746488	—	023-32370200	*	*	شاهرود	سمنان	علی حسین پور	65
خ مصلی - روبروی حسینیه برنجی - پلاک ۷۶	9125733887	023-32234916	023-32227035	*	—	شاهرود	سمنان	مهدی قربانی	66
خ شهید طباطبایی- مقابل پارک بسیج- جنب نمایندگی کاریزان خودرو- فروشگاه توسل	09153172192 09153774347	—	054-33224911	*	*	زاهدان	سیستان و بلوچستان	محمد رضا عبدالهی	67
خ امام خمینی - جنب بانک سپه - فروشگاه دهورای و پسران	9153470136	—	054-37626734	*	*	سراوان	سیستان و بلوچستان	حاج احمد دهورای	68
آباده - خیابان امام خمینی - روبروی فرمانداری - فروشگاه فردین باقرزاده	9171510120	071-44360983	071-44360983	*	*	آباده	فارس	فردین باقرزاده	69
خ سلمان فارسی - روبروی مسجد باب الباب - فروشگاه شهر هندای احسان	9171318086	—	071-53228085	*	*	استهبان	فارس	احسان خوبیار	70
میدان امام حسین - خ امام حسین - جنب امام زاده حسین - روبروی درمانگاه شماره ۲	9179086080	—	071-54267561	—	*	چهرم	فارس	علی محبی زاده	71
خ سلمان فارسی - فروشگاه قطعات یدکی تیزرو	9171320689	—	071-53544081	*	—	داراب	فارس	صمد رستگاری	72
خ سلمان فارسی فروشگاه موتورسیکلت تیزرو	9171320305	071-53544209	071-53544042	—	*	داراب	فارس	وحید رستگاری	73
دروازه اصفهان- اول خیابان تختی- روبروی بانک صادرات -فروشگاه محمدپور	9171178299	—	071-32230667	*	*	شیراز	فارس	عبداله محمدپور	74

## دفترچه راهنمای موتورسیکلت

### IRANDOCHARKH VETERANO WY150-67

میدان فخر آباد - ابتدای خیابان وصال - کوچه ششم - فروشگاه شیراز ویو	9173001311	071-32303496	071-32354377	*	*	شیراز	فارس	مسعود زراعتکاران	75
میدان امام خمینی - نبش خیابان فردوسی - فروشگاه یدک موتور	9171310132	071-53354283	071-53355490	*	*	فسا	فارس	سید وحید فروردین	76
محله چاه شیخ - فروشگاه موتورسیکلت فجر	9171825760 0917 182 5024	071-52753870	071-52753869	*	*	لامرد	فارس	محمد خضری	77
بلوار تخت جمشید نرسیده به میدام مصلی بالاتر از بانک صادرات تعمیرگاه و یدک سیکت شهاب	9171662415		071-43404256			مرودشت	فارس	اسماعیل حاصلی	78
خ طالقانی - روبرو صندوق قرض الحسنه قائم	9171322054	071-53823917	071-53823917	—	*	نی ریز	فارس	محمد حسن صمدی	79
ارداق - اول خیابان ولیعصر پلاک ۱۰۴	9123815930	028-3443298	028-34432989	*	*	ارداق	قزوین	علی اکبر امینی	80
بلوار امام خمینی - نبش کوچه یاران	9125824579	—	028-35521545	—	*	اسفرورین	قزوین	غضنفر مهرعلیان	81
خ شهید بهشتی - تقاطع ۱۰ متری امام - پلاک ۴۰ - تعمیرگاه موتورسیکلت	9122820387	—	028-32220714	—	*	الوند	قزوین	علیرضا رزاقی	82
الوند - انتهای خ امام خمینی ، مقابل مدرسه مبین نبش خیابان دکتر بهشتی	9125818435	028-32233141	028-32222689	*	*	الوند	قزوین	منوچهر ملاعبداللهی	83
تاکستان - خیابان امام بعداز پمپ بنزین - جنب زیرگذر	9127887005 9127835194	028-35229444	028-35223993	*	—	تاکستان	قزوین	اسماعیل رحمانی	84
خ سید جمال الدین - بالاتر از اداره آب - پلاک ۹۱ کدپستی ۳۴۸۱۹-۴۸۶۴۷	9196598278	—	028-35232488	—	*	تاکستان	قزوین	اصغر رحمنی	85
قزوین - دان اصفهان - خ بسیج جنب داروخانه لوازم موتور هوندا	9128822536	—	028-34535304	*	—	دان اصفهان	قزوین	محمد فصیحی رامندی	86
خ راه آهن - نبش کوچه صحافیان - روبروی مسجد طاق بهلول	9126824894	—	028-33561925	—	*	قزوین	قزوین	سید جلال عرب	87
قزوین - خیابان سپه - جنب مسجد جامع	0912 381 8240	—	028-33553164	—	*	قزوین	قزوین	علی عابدی	88
میدان مطهری - خ خاکفرج - جنب کوچه ۷۵ - پ ۱۱۶	9121538711	—	025-36600831	*	*	قم	قم	مهدی عباسی	89
سی متری کیوانفر - نبش ۱۲ متری امام خمینی - فروشگاه معینی فر	9121515538	—	025-36632368	*	—	قم	قم	رضا اکبری (معینی فر)	90
خیابان نیروگاه - نبش توحید ۳۴	9122537790 0936 790 7923	36608988 93648961 00	025-38858400	—	*	قم	قم	منصور شیخ هادی	91
خیابان خیام - جنب گرمابه بیستون - فروشگاه خلیج الخیر	9122389228	087-34240863	087-34240352	*	*	بانه	کردستان	عبدالباقی ابراهیمی	92
میدان نبوت - خیابان اویس قرنی - فروشگاه هوندا	9189988619	087-33245296	087-33245296	—	*	سندج	کردستان	هاویار ابراهیمی	93
خ طالقانی - خ امیر نظام گروسی - فروشگاه موتورسیکلت قربانی	9183701080	087-3822687	087-38229120	—	*	بیجار	کردستان	مجید قربانی	94
خ امام - جنب کوچه قاسم زاده - تهمیرگاه و فروشگاه موتورسیکلت	9133467108	034-44341233	034-44344246	*	*	بم	کرمان	رضا عیش آبادی	95
بلوار دکتر صادقی چهارراه موحدی نمایشگاه صبوری	9131454612	034-42281223	034-42281220	*	*	سیرجان	کرمان	غلامرضا صبوری	96
خ میرزا رضای کرمانی - فروشگاه موتورسیکلت حسینی	0913-3408004	034-33331706 7	034-33331706 7	*	*	کرمان	کرمان	حسین حسینی	97
خیابان پنجلی - مقابل باشگاه پوریای ولی - نمایشگاه موتورسیکلت رمضان زاده	9139511472	—	056-32824461	—	*	طبس	کرمان	اسماعیل رمضان زاده	98



## دفترچه راهنمای موتورسیکلت

### IRANDOCHARKH VETERANO WY150-67

	9133736166								
چورزی - لوازم یدکی انواع موتورسیکلت کریمی	9183579653	—	0918-3579653	—	*	پاوه	کرمانشاه	امیر کریمی	99
بلوار ۲۲ بهمن نبش کوی شقایق ۵ فروشگاه دوچرخه و موتور سیکلت پارسیان	9183562832	—	083-46525209	*	*	روانسر	کرمانشاه	بهرام سلطانی	100
کرمانشاه شهرک شهید نجفی خ ۱۶ متری اول خ ۲۴ جنب کلانتری الهیه تعمیرگاه موتور جان محمدی	9183317746	—	083-38376392	*	*	کرمانشاه	کرمانشاه	علیجان محمدی	101
خ جلیلی - پایین تر از مسجد جلیلی نبش کوچه دزفولی نژاد پ ۵۰۷ کدپستی ۶۷۱۶۸۴۳۹۳۱	9181313663	—	083-38214122	*	—	کرمانشاه	کرمانشاه	کامران بیگلری	102
نبش میدان آزادی - لوازم یدکی و تعمیرگاه پیمان	9188369043	—	083-45123027	*	*	هرسین	کرمانشاه	غلامرضا عطایی	103
نرسیده به پمپ بنزین - تعمیرگاه مجاز ۲۱۳ ایران دوچرخ	9118003625	—	017-34362354		*	بندر گز	گلستان	غلام حیدریان	104
گرگان - میدان شهدا ۳۰ متری شمالی بین امید ۷ و ۶	9119671093	—	017-34237094	*	*	علی آباد کتول	گلستان	نعمت اله منتظری	105
خ بندر ترکمن - پایین تر از اداره برق - روبروی نانوائی - تعمیرگاه حمید	0911-2714766	—	017-34346119	*	*	کردکوی	گلستان	سید حمید رضا رحمانی	106
خیابان جمهوری ، چهارراه اقتصاد ، گرگان سیکلت	0937 174 8745	—	017-34420045	*	—	گرگان	گلستان	حسین امیر خانی	107
بلوار جرجان - ابتدای خط اوزینه - سمت راست - تعمیرگاه مجاز	9111716109	—	017-32157525	*	*	گرگان	گلستان	علیرضا قاسمیپور	108
فلکه شهدا - خیابان راه آهن - گاراژ شمشیری - تعمیرگاه میلاد	9112719295	017-32250970	017-32680249	*	*	گرگان	گلستان	مسلم فجر حیدر آبادی	109
خیابان فردوسی جنوبی، نرسیده به چهارراه امامزاده پلاک ۱۱۲	9370386166 9113720559	—	017-33220884	*	*	گنبد کاووس	گلستان	پیر علی صائبی	110
خیابان امام - روبروی کارخانه آرد	9141547680	—	013-44814795	*	*	آستارا	گیلان	غلامرضا عزیز زاده	111
بلوار استاد معین - روبروی مخابرات	9111420120	—	013-42129295	*	*	آستانه	گیلان	قربان رعنا ی رثوف	112
خ میرزا کوچک خان - ( شنبه بازار ) تعمیرگاه موتورسیکلت فریبرز	9111867702	013-44552121	013-44544403	*	*	بندرانزلی	گیلان	علیرضا حیدری قشلاقی	113
خ شهید دلاور احمدی - سه راه سید نیکی	9112812813	013-44239251	013-44220491 013-44221154	*	*	تالش	گیلان	سپروس نصیری مریان	114
خ امام - روبروی بانک مسکن - فروشگاه موتورعلیپور	9111310075	013-34422862	013-34422455	*	*	خمام	گیلان	رضا علیپور خمایی	115
رودسر - آمدشت - روبروی منابع طبیعی - فروشگاه امام رضا	9111418336	013-42631721	013-42630733	*	*	رامدشت	گیلان	محمود نجفی	116
بلوار مدرس - میدان نیروی دریایی - جنب بازارگانی اخلاقی	9111352953	—	013-33341220	—	*	رشت	گیلان	حسین جهانی	117
میدان سواد آموزی - جنب میدان ملت - تعمیرگاه موتورسیکلت بذری	9111442042	—	013-42320938	*	*	سیاهکل	گیلان	مسعود بذری	118
خ بیژن حقیری، روبروی - 09111373914 مدرسه شهید رجایی	9111310219	013-44336184	013-44322966	*	*	صومعه سرا	گیلان	انام اله حاجی زاده	119
خ برشورد - روبروی موسسه قوامین	9111318635	—	013-43229021	*		صومعه سرا	گیلان	تقی پاک عقیده	120
خ تربیت معلم - روبروی کارخانه دلشاد	9116531243	—	013-42225280	—	*	لاهیجان	گیلان	حجت صادق پور ارجمند	121
خ - انقلاب - جنب مصلی - روبروی کفش ملی - فروشگاه موتورسیکلت سالاری	9161613185	—	066-33227669	—	*	خرم آباد	لرستان	فضل اله سالاری	122



## دفترچه راهنمای موتورسیکلت

### IRANDOCHARKH VETERANO WY150-67

	9163975016								
چهارراه بوعلی - پایین تر از مسجد امیرالمومنین - فروشگاه انرژی	9168595864	066- 32625479	066- 36223088	—	*	کوهدشت	لرستان	رامین کونانی	123
زیراب - سوادکوه - خیابان آزادی بالاتر از کلاتری سابق - روبروی بیمارستان شهدا	0911- 9261439	—	011- 42455646	—	*	زیراب - سوادکوه	مازندران	حسین یساقی	124
ایستگاه آمل بلوار جانبازان نبش بهاران ۷ فروشگاه عارفی	9111114079	011- 32191188	011- 32195846	—	*	بابل	مازندران	میرفرزاد عارفی	125
ایستگاه آمل - نبش بهاران ۲ - پلاک ۴۸ - فروشگاه امید	9111122252	11122936 96	011- 32193394	—	*	بابل	مازندران	حسین شاهانی	126
بهشهر - خیابان جمهوری - پایبندر از میدان بهاران - روبروی جای آلبالو نشان	9111571770	—	011- 34566613	*	*	بهشهر	مازندران	ابوالفضل پیشه ور	127
خیابان شریعی - جنب شهرداری سابق - فروشگاه موتورسیکلت مدانلو	9111113825	—	011- 42542646	*	*	جویبار	مازندران	قدرت اله مدانلو	128
بلوار امام رضا - کوچه حسین نژاد - پشت پست برق	9119924703	—	011- 52254331	*		چالوس	مازندران	حسین محمدی	129
بلوار امیر مازندرانی روبروی باغ کاشی تعمیرگاه صلاحی	9112551973	—	011- 33105711		*	ساری	مازندران	حسین صلاحی	130
میدان ماهی - نبش معلم - فروشگاه تکتاز موتور	0912- 7999219 0911 212 5145	011- 35664277	011- 35652615	*	*	فریدونکنار	مازندران	علی شیرزاد	131
کمربندی - جنب سنندیکای کامیون داران - نرسیده به میدان امام	9115858804	11422655 34	011- 32250155	—	*	قائم شهر	مازندران	اکبر برهانی استخرسری	132
نور - خ شیخ فضل اله نوری - ابتدای خ سر دشت - فروشگاه علیپور	9113279748	—	011- 56246406	*	*	نور	مازندران	اسماعیل علیپور	133
کیلومتر هشت بطرف نور مزگانه جنب مسجد صاحب الزمان	9111944028	011- 52055127	011- 52055124	*	*	نوشهر	مازندران	جعفرصادق	134
خ امام - بلوار پژمان - انتهای کوچه کتابخانه جنب دبیرستان امام محمد باقر - پ ۲۱۴	9188620948	086- 34775255	086- 32775511	*	*	اراک	مرکزی	حسین مایلی	135
خ بهشتی شمالی - روبروی پاساژ فاتح - موتورسیکلت هادی	9188664047	—	086- 44221711	*	*	دلیجان	مرکزی	حسین هادی	136
میدان قدس خور شید حقانی جنب صندوق تعاون ساختمان سام صیادی	9173693117	076- 32237510	076- 32237512	*	*	بندرعباس	هرمزگان	سام صیادی	137
بلوار امام خمینی - سه راه دلگشا - فروشگاه نجمی موتور	9171613310	—	076- 32235956	*	*	بندرعباس	هرمزگان	غلامحسن نجمی	138
بندر درگهان - فروشگاه درخشان	9173631164	076- 35262763	076- 35266420	*	*	قشم	هرمزگان	محمد رحیمی	139
اسدآباد - میدان آزادگان - فروشگاه تکتاز موتور	9183110732	081- 33136451	081- 33134680	*	*	اسدآباد	همدان	غلامرضا عقیقی	140
بلوار کمربندی - جنب پلیس + ۱۰ - تعمیرگاه موتورسیکلت فرهاد	9182152426	—	081- 33247321	—	*	نهادند	همدان	فرهاد کردی	141
همدان خضر خیابان سرداری بعد از پارک نبش کوچه شهید هادی خضریان تعمیرگاه موتورسیکلت	9183150209	—	081- 32755962	—	*	همدان	همدان	سید جمال حسینی	142
خ حابری - جنب تراشکاری پیروزی - فروشگاه الماس کویر	9131536920	035- 32346721	035- 32341592	*	*	میبد	یزد	مهدی زارع مهرجردی	143
خ مهدی - خ کمیته امداد امام خمینی - پ ۳۴	9353902992	035- 36219200	035- 36219200	—	*	یزد	یزد	سید کاظم صدیقی	144
اول خ سلمان فارسی - نبش کوچه حاج آقا علاقه بند - فروشگاه ممیزالاشجار	913153495	—	035- 36269090	*	—	یزد	یزد	محمد علی ممیزی	145
یزد - خیابان بنافستی زاده - بعد از بانک مهر - کوچه ششم - اولین کوچه سمت چپ - طاووسی	9133519839	—	035- 36283297	—	*	یزد	یزد	حسین طاووسی	146

## دفترچه راهنمای موتورسیکلت IRANDOCHARKH VETERANO WY150-67

### پیوست گواهی تطابق تولید (الزامی)

امضاء کننده ذیل

.....علیرضا عابدینی..... (نام و نام خانوادگی کامل)

بدین وسیله گواهی می نماید که وسیله نقلیه :

سازنده : (نام تجاری سازنده)	ایران دوچرخ (DMI)
نوع	RE
گروه	WB
زیر گروه	—
نام (ها) تجاری (در موارد مناسب)	IRANDOCHARKH VETERANO WY150-67
دسته وسیله نقلیه	L3e-A2
نام و نشانی سازنده	قزوین - شهر صنعتی کاسپین - بلوار امام خمینی - بلوار شهید رجایی - خیابان یکم - کدپستی ۳۴۴۵۱۸۱۶۵۴
مکان نصب پلاک شناسایی	سمت راست شاسی موتورسیکلت نزدیک چک وسط
شماره شناسایی وسیله نقلیه	NBDRWEGBPJUK00001
مکان نصب شماره شناسایی بر روی شاسی	در قسمت جلوی شاسی روی لوله مایل حک می شود

مطابق با کلیه موارد مربوط به نوع شرح داده شده در استاندارد تائید نوع می باشد

شماره تائیدیه نوع	IRN*7558*
تاریخ	1399/??/??

وسیله نقلیه می تواند بطور دائمی، بدون نیاز به هر گونه تائیدیه دیگر، برای راندن در حالت راست / چپ و برای استفاده از واحدهای متریک / انگلیسی برای سرعت سنج، ثبت شود.

مدرک دارای اعتبار است  
FAHAMEH

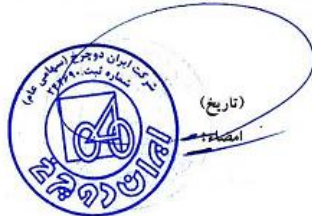

NBD-PT-RE-00

## دفترچه راهنمای موتورسیکلت

### IRANDOCHARKH VETERANO WY150-67

<b>CVT</b> حدافیل انتقال قدرت متغیر بطور پیوسته 2.640 حداکثر انتقال قدرت متغیر، بطور پیوسته 0.860		جعبه دنده (نوع) : نسبت دنده ها	تعداد محورها و چرخ ها 2 فاصله چرخها (میلیمتر) 1320 mm طول* عرض* ارتفاع (میلیمتر) 1193*690*1120 mm
اندازه تایر: جلو/عقب ۱۲۰/۷۰-۱۲		جرم وسیله نقلیه (اتاق دار) در حالت راندن (کیلوگرم) 181.4	جرم بدون بار وسیله نقلیه (کیلوگرم) 103
اتاق : دارد/ ندارد ندارد		جرم حداکثر بارگذاری شده مجاز از نظر فنی (کیلوگرم) 252	توزیع جرم بین محورها (جلو/عقب) (کیلوگرم) جلو: 77 کیلوگرم عقب: 175 کیلوگرم
تعداد و موقعیت صندلی ها یک عدد زین دو نفره روی بدنه		نشانه تائیدیه تجهیزات اتصال، در صورت نصب —	جرم مجاز روی هر محور از نظر فنی (جلو/عقب) (کیلوگرم) جلو: 77 کیلوگرم، عقب: 175 کیلوگرم
حداکثر سرعت (کیلومتر بر ساعت) 90		سطح صدا: در حالت سکون : db @ rpm در حالت حرکت (db) 78 db /3750 rpm 76 db	حداکثر جرم تریلر (مجهز به سیستم ترمز) (کیلوگرم) (عدم تجهیز به سیستم ترمز) (کیلوگرم) ندارد
آلاینده های خروجی آزمون نوع ۱: HC: 0.035 CO: 0.756 Nox: 0.018		آلاینده های خروجی آزمون نوع ۲: برای موتورهای گازی: HC(gr/min) CO(gr/min) برای موتورسیکلتها دو و سه چرخ: CO(%vol) آلایندگی قابل مشاهده ناشی از موتور احتراق تراکمی (مقدار تصحیح شده ضریب جذب) —	حداکثر بار عمودی وارد شده بر محل اتصال تریلر (کیلوگرم) ندارد
ملاحظات —		سازنده قوای محرکه WYS / MADE IN CHINA/IRDOCO	نوع قوای محرکه مطابق نشانه حک شده بر آن 0149NBD
معافیت ها —		شماره قوای محرکه 0149NBD800001	نحوه عملکرد: موتور برقی / احتراق جرقه ای / احتراق تراکمی، چهار یا دو زمانه
		تعداد و آرایش سیلندرها تک سیلندر	احتراق جرقه ای، چهارزمانه، هواخنک، انژکتوری
		حجم سیلندر (سانتیمتر مکعب) 149	سوخت بنزین
		حداکثر توان خالص (کیلووات در دور بر دقیقه) 6.91 کیلو وات در 7489 دور بر دقیقه	نسبت حداکثر توان خالص یا حداکثر توان اسمی پیوسته بر جرم وسیله نقلیه در حالت راندن (کیلووات بر کیلوگرم) 0.06



NBD-PT-RE-00

دفترچه راهنمای موتور سیکلت  
IRANDOCHARKH VETERANO WY150-67